

coway AIRMEGA USER MANUAL

Airmega ProX

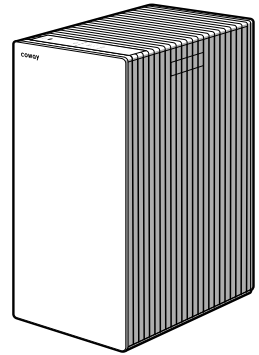

Online Manual

Scan the QR code or visit the website for the full version of the manual.

cowaymega.com/pages/air-purifiers

Product Registration

To register the product warranty. Scan the QR code or visit the website.

cowaymega.com/warranty-registration



PICS, TIPS, GIVEAWAYS & MORE



@cowaymega

Specification

The specification is subject to minor changes to improve the product performance.

Item	Specification
Product type	Air purifier
Model name	Airmega ProX
Rated voltage	120 V-60 Hz
Phase	Single phase
Power consumption	65 W
Product insulation class	Class 1 equipment
Filter composition	Washable Pre-filter + Max2 filter set* *Max2 filter (Activated Carbon + Green True HEPA™)
Coverage area	1,063 ft ² (99 m ²)* in 15 mins. 2,126 ft ² (198 m ²)** in 30 mins. 4,253 ft ² (395 m ²)*** in 60 mins.
Installation location	Indoor
Dimensions (W x H x D)	inch: 18.9 × 36.6 × 24.3 in cm: 48 × 93 × 62 cm
Color	Mocha Beige
Product Weight	51 lb (23 kg)

The coverage area of the air purifier is based on an area where the air cleaner can make two air changes per hour (ACPH). An air change per hour translates to how many times an air purifier can clean an area, assuming the height of a ceiling to be 8 ft, in one hour. Therefore * means four air changes per hour means that the cleaner can clean the area once every 15 minutes. And ** means two air changes per hour means that the cleaner can clean the area once every 30 minutes. And *** means one air changes per hour means that the air purifier can clean the area once every 60 minutes.

The energy efficiency of this ENERGY STAR certified model is measured based on a ratio between the model's CADR for Smoke and the electrical energy it consumes, or CADR/Watt.

Table of Contents

01. BEFORE USING THE PRODUCT	6
Safety instructions	6
02. PREPARATION	8
Control panel	8
03. OPERATION	10
Auto mode	10
Eco mode	10
Silent mode	10
Turbo mode	10
Manual speed mode	11
Setting function	11
Cover open notification display	11
Air quality sensor sensitivity adjustment	12
04. MAINTENANCE	13
Filter maintenance/replacement notification function	13
Forced filter usage reset mode	13
How to replace filter	14
How to clean Pre-filter	15
05. APPENDIX	16
Troubleshooting	16
Limited Warranty	17

Quick start guide

Before operating the product, you must remove the plastic wrapping of the inserted Max2 filter on both sides. For details, see next page.

Do not operate the product until completing these steps first.

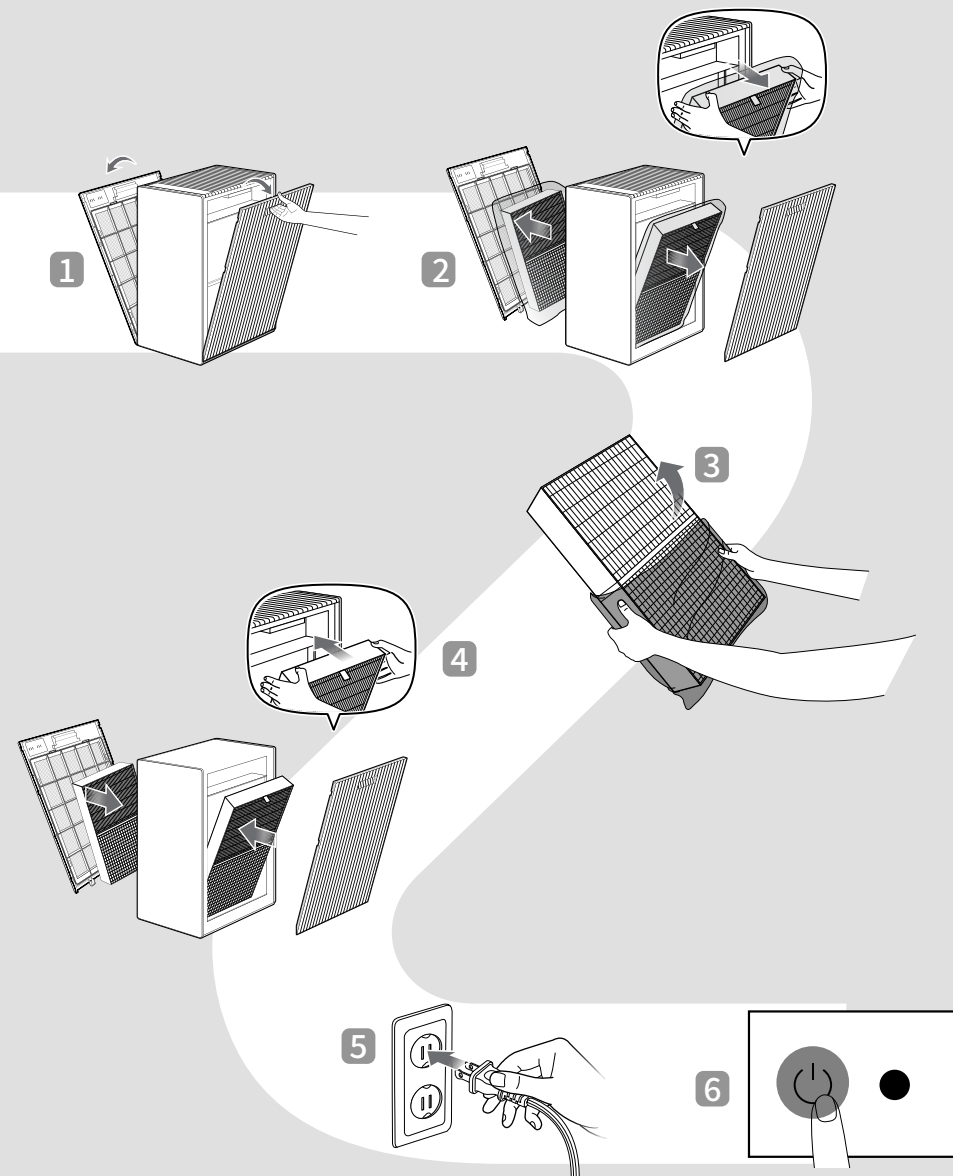

Setting up the product

Before using the product, you must remove the plastic wrapping of the inserted Max2 filter on both sides.

⚠ CAUTION

Make sure that the power cord is unplugged before opening the covers.

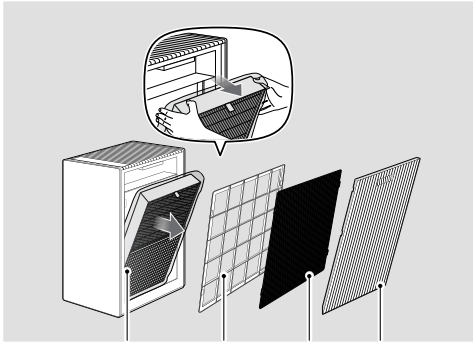

Max2 filter Pre-filter frame Pre-filter Cover

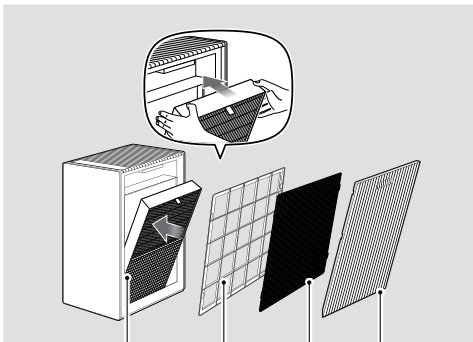
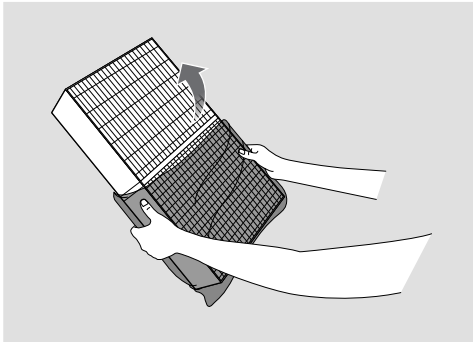

Max2 filter Pre-filter frame Pre-filter Cover

1 Remove the both sides of covers and filters in the following order.

Cover ► Pre-filter ► Pre-filter frame ► Max2 filter

2 Remove the plastic wrapping for Max2 filter on both sides.

Discard the plastic wrapping for Max2 filter.

⚠ CAUTION

- When removing the plastic wrapping from the filter, be careful not to damage the surface of filter.
- Do not allow children to play with the plastic wrapping.

3 Return the both sides of filters and covers in reverse order at the first step.

Max2 filter ► Pre-filter frame ► Pre-filter ► Cover

📌 NOTE

- Place the Max2 filter with the green side facing the Pre-filter frame (exterior of the product).
- The product will not turn on if the right and left covers are installed incorrectly.

How to use locking wheels

For your safety during use, the movable wheels are equipped with a locking system.

If you want to fix the appliance location, you can push down the locking system of the four wheels to fix the wheels, as illustrated.

If you want to move the product, make sure to unlock the wheels before moving it.

[When Locked]

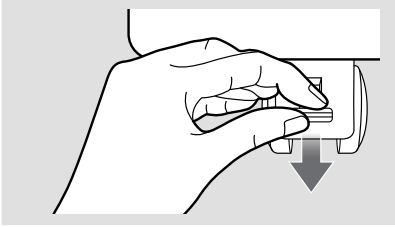

[When Unlocked]

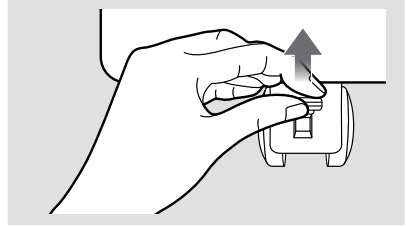

Safety instructions

Read and follow all the safety tips and warnings before using the product.

▲ WARNING

Warning indicates a potentially hazardous situation that may result in death or severe injury to the user or others.

▲ CAUTION

Caution indicates a potentially hazardous situation that may result in injury to the user or others, or the loss of property.

▲ WARNING

- Do not exceed the voltage and power rating of the power outlet or connection device. This may generate excessive heat and cause electric shock or fire.
- Only use the appropriate type of electric socket for the product. Connecting the product to an incorrect socket may result in damage.
- Do not immerse the product or any of its parts in water. Operate the product only after a qualified technician examines and replaces the parts that were under water.
- Do not handle the power plug with wet hands.
- If the electrical outlet is wet, carefully unplug the product and let the electrical outlet dry completely before subsequent use.
- Do not operate the product if the motor fan fails to operate or is damaged.
- Disconnect the power plug from the electric outlet if strange sounds, smells, or smoke come from the product. Contact the customer service center immediately for instructions.
- Disconnect the power plug from the electric outlet when the product is not in use and before cleaning, inspecting, or replacing parts.
- Use a dedicated electric outlet for the product. Do not connect the product to a power strip that has connections to several other products.
- Do not operate the product if the power plug or cords are damaged.
- Do not forcibly bend, twist, pinch, or damage the power cord.
- Do not force the power plug into an incorrect electric outlet or into a loose electric outlet. Contact a qualified technician to install a proper electric outlet.
- If the power cord is damaged, do not replace the cord yourself. Contact the service center to have it replaced.
- Remove the power plug from the electric outlet by grasping the power plug and pulling it gently. Never pull the cord to remove the power plug.
- Keep the electric cord away from heat sources.
- Do not repair the product unless this manual recommends it. Doing so will void your warranty. All repair work must be carried out by a qualified technician.
- This product has a polarized plug (one blade is wider than the other). To reduce the risk of electric shock, this plug is intended to fit in a polarized outlet only one way. If the plug does not fit fully in the outlet, reverse the plug. If it still does not fit, contact a qualified electrician. Do not attempt to defeat this safety feature.
- Do not use this product in industrial areas or factories where oil, grease, or dust particles may be present.
- Do not change the filter while the product is operating. Always turn off the product and unplug the power plug before accessing the components inside the product.
- Do not place the product near a humidifier or in humid areas, such as bathrooms or laundry rooms, where the product may come into contact with water.
- Do not place the product near flammable gases, cigarettes, incense, and other combustible materials.
- Do not place the product on a bed or against soft objects, such as curtains.
- Do not clean the product using detergents, paint thinner, or other household solvents.
- Do not spray insecticides or other flammable materials near the product.

01. BEFORE USING THE PRODUCT

Safety instructions

Read and follow all the safety tips and warnings before using the purifier.

WARNING

Warning indicates a potentially hazardous situation that may result in death or severe injury to the user or others.

CAUTION

Caution indicates a potentially hazardous situation that may result in injury to the user or others, or the loss of property.

CAUTION

- The appliance is not to be used by children under 8 or persons with reduced physical, sensory or mental capabilities, or lack of experience and knowledge, unless they have been given supervision or instruction.
- Do not allow children to play with the plastic wrapping and product.
- Do not use this product with any solid-state speed control device, as it may result in electric shock or fire.
- Do not use an adapter or extension cord, as it may cause fire, shock, or personal injury.
- Do not use attachments or filters not recommended by the manufacturer.
- Exercise caution while removing the components from the product. Ensure that your body parts do not get stuck or scratched while servicing the product.
- Do not insert any objects or finger into the openings of the product. If any objects fall into the openings, immediately turn off the product and unplug the power plug. Contact a qualified technician or the manufacturer to remove the object.
- Do not wash or reuse the Max2 filter.
- Do not block the air outlet of the product. Doing so may decrease the efficiency of the product and increase the risk of injury.
- This product is for household use as described in this manual. Using it in an industrial environment or any other place not recommended by the manufacturer and may result in electric shock, fire, and injury to person.
- Do not place anything on top of the product.
- Change the filters at the recommended intervals so that excess dust does not accumulate.
- Do not place the product where the both sides of product are blocked.
- Do not place the product in direct sunlight.
- Do not place the product next to or on windows.
- Place the product on a firm, flat, and dry surface that provides sufficient air circulation.
- Do not run cord under carpeting. Do not cover cord with throw rugs, runners, or similar coverings. Arrange cord away from traffic area and where it will not be tripped over.
- The end user has to be informed to keep at least 20 cm separation with the antenna while this end product is installed and operated.
- Operation is subject to the following two conditions: (1) this device may not cause harmful interference and (2) this device must accept any interference received, including interference that may cause undesired operation.

READ AND SAVE THESE INSTRUCTIONS

Control panel

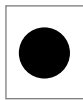
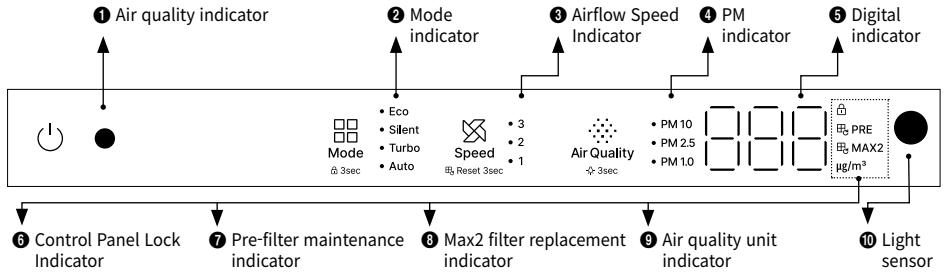

1 Air quality indicator
The indicator displays the colors of the current air quality.

* Good: Blue, Moderate: Green, Unhealthy: Yellow, Very Unhealthy: Red

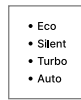

2 Mode indicator
The operation mode selected by the user is indicated.

- Eco
- Silent
- Turbo
- Auto



3 Airflow Speed Indicator
The current airflow speed is indicated.

* Not displayed when the machine is in Turbo or Silent mode.



4 PM indicator
It indicates which Particulate Matter (PM) concentration is being displayed.



5 Digital indicator
The particulate matter information is displayed in a digital form.



6 Control Panel Lock Indicator
This indicator turns on when entering the Control Panel Lock function. The Control Panel Lock function is activated when the Mode button is pressed and held for more than 3 seconds.



7 Pre-filter maintenance indicator
The notification light turns on when the Pre-filter is used 100% and needs maintenance. When you wash/clean the Pre-filter and press and hold the Airflow speed button for more than 3 seconds, the filter usage will reset to 0%, and the indicator light will turn off.



8 Max2 filter replacement indicator
The notification light turns on when the Max2 filter is used 95% and needs maintenance. When you replace the filter and press and hold the Airflow speed button for more than 3 seconds, the filter usage will reset to 0%, and the indicator light will turn off.



9 Air quality unit indicator
The indicator turns on with numeric values when displaying the PM1.0/PM2.5/PM10 information.



10 Light sensor
This sensor detects light around the product.
* This sensor detects the intensity of light. When the product is set to Smart mode and it is dark for 3 minutes, the product enters Sleep mode automatically. However, if the air speed is set manually or the pollution level is above normal (in Smart Mode), Sleep mode will not be activated automatically.

Control panel

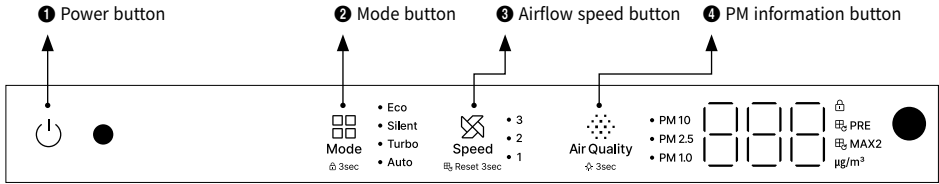

1 Power button

Use the button to turn the product on and off.

* When turning on the product for the first time, it will operate in auto mode. Turning off afterward will preserve the current mode settings.



2 Mode button

It is used to switch between modes. It changes in the following order: Auto → Turbo → Silent → Eco



3 Airflow speed button

Press the Airflow speed button to increase and decrease the airflow speed.

Level 1 → Level 2 → Level 3



4 PM information button

Press the button to scroll through the Particulate Matter (PM) sensor. PM2.5 → PM10 → PM1.0

Auto mode

The product automatically adjusts the airflow speed (Levels 1, 2, and 3) for efficient operation depending on the indoor air quality detected by the sensor. The mode is intended for general users' convenience.

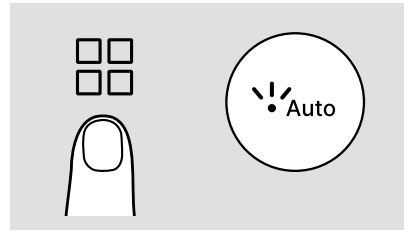

Air quality	Good (blue)	Moderate (green)	Unhealthy (yellow)	Very Unhealthy (red)
Airflow Speed	Level 1	Level 2	Level 2	Level 3

[Sleep mode (Only available in auto mode)]

When the machine's light sensor determines that the space is dark for more than 3 minutes when in auto mode, the device enters sleep mode automatically (operates same as silent mode). All indicators except the silent mode indication are turned off when in sleep mode. If the area is bright for more than 5 minutes, the purifier will exit sleep mode and revert to auto mode.

Eco mode

Although it operates the same way as the auto mode, it pauses the purification process for 30 minutes if the PM2.5 concentration is maintained at $2\mu\text{g}/\text{m}^3$ or less for 10 minutes. When the machine is in Eco Mode, all indicators except for the air quality and eco mode indicators are turned off. The purification is resumed when the PM2.5 concentration becomes $3\mu\text{g}/\text{m}^3$ or higher or when there is a user input (pressing any button).

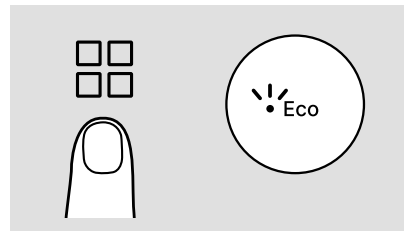

Silent mode

This setting reduces airflow speed during operation to create a quiet and comfortable environment. It consumes less power and produces minor noise during operations.

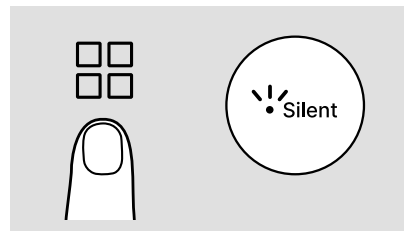

Turbo mode

Turbo mode accelerates the air purification process with a faster airflow speed equivalent to Level 3 in manual mode. At maximum airflow speed, it consumes more energy and may produce noise.

* Turbo mode lasts 10 minutes and reverts to auto mode.

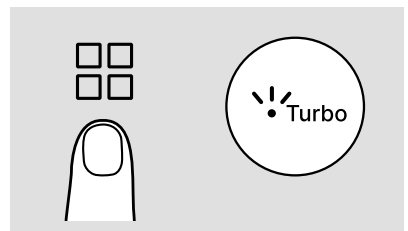

Manual speed mode

The machine continuously operates with the airflow speed selected by the user. You can choose the airflow speed from: Level 1, Level 2, and Level 3.

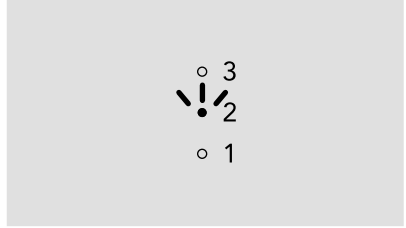
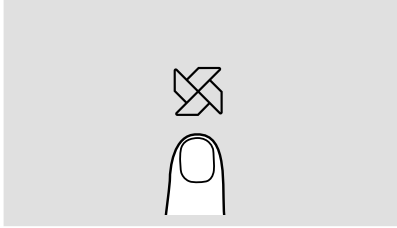

Setting function

[Light function]

You can change the control panel's indication lights. Turn the product on, and press and hold the PM information button for more than 3 seconds to switch off the indicator lights. If you touch any button when the indicator lights are off, they will light up for 3 seconds. Press and hold the button for more than 3 seconds to restore the lights.

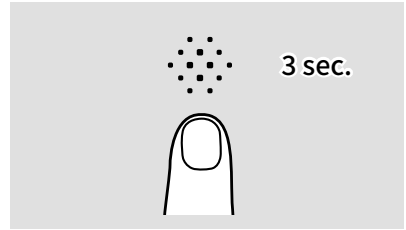

[Control Panel Lock function]

This function is useful for preventing unnecessary inputs. If you press and hold the Mode button for more than 3 seconds, it will disable all the buttons. To reactivate the controls, press and hold the Mode button for more than 3 seconds.

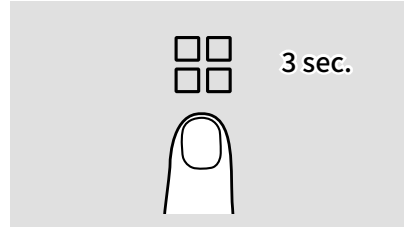

Cover open notification display

When opening the cover(s) while using the product

If either one or both covers are not detected as being properly installed, the product will cease, and the digital indicator will blink in "----". Additionally, all other indicators will turn off. However, if both covers are properly installed, the product will return to its previous operation mode.



Digital indicator will blink in "----"
Others are turned off

• PM 10	---	PRE	●
• PM 2.5	---	MAX2	
• PM 1.0		µg/m ³	

Air quality sensor sensitivity adjustment

Air quality indication guide

	Tier 1 (Good)	Tier 2 (Moderate)	Tier 3 (Unhealthy)	Tier 4 (Very Unhealthy)
PM1.0 ($\mu\text{g}/\text{m}^3$)	1~12	13~35	36~55	56~
PM2.5 ($\mu\text{g}/\text{m}^3$)	1~12	13~35	36~55	56~
PM10 ($\mu\text{g}/\text{m}^3$)	1~54	55~154	155~254	255~

How to adjust the sensitivity of the air quality sensor

When you operate the product for the first time, the air quality sensor is set at the normal sensitivity. If the air quality indicator remains at "Very Unhealthy (Red)" or Good (Blue) for more than two hours, you can adjust the sensor's sensitivity as follows.

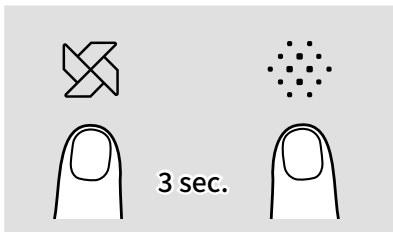

- 1 While the product is operating, press the Airflow speed button and the PM information button simultaneously for more than 3 seconds.

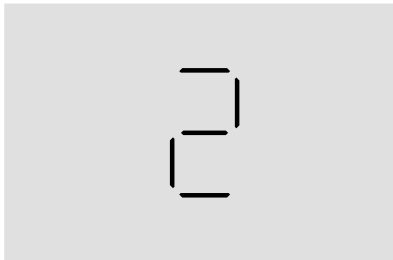

- 2 Display the current air quality sensor sensitivity on the digital Indicator. To indicate the air quality sensor sensitivity is being adjusted, the Level 1 Airflow Speed Indicator and PM1.0, PM2.5, and PM10 indicators are turned on.

Level	1	2	3
Sensitivity	High	Normal	Low

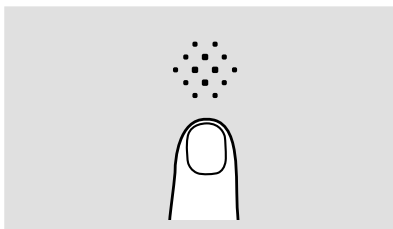

- 3 Press the PM information button to change the air quality sensor sensitivity.

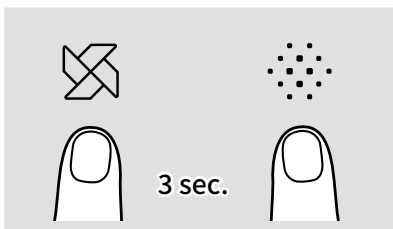

- 4 If the Airflow speed and PM information button are pressed and held simultaneously for more than 3 seconds, or if left alone for more than 7 seconds, then the selected air quality sensor sensitivity is applied.

Filter maintenance/replacement notification function

The Pre-filter maintenance indicator is turned on when the filter is used 100% and Max2 filter replacement indicator is turned on when the filter is used 95%.

To deactivate the indicator and reset the filter usage, press and hold the airflow speed button for 3 seconds.

* If the Pre-filter maintenance notification indicator and Max2 filter replacement indicator are turned on at the same time, both are deactivated.

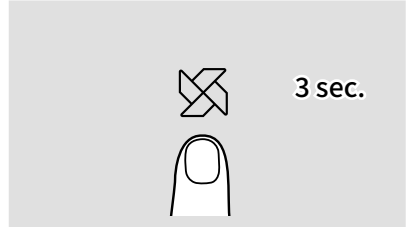

Forced filter usage reset mode

This function is to reset the filter usage if a user has cleaned or replaced the filter in advance before filter maintenance or replacement notification. Through this action, you can manage the usage of the Filter.

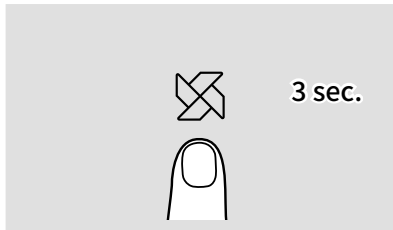

- 1 While the filter maintenance or filter replacement notification has yet to occur, press and hold the Airflow speed button for more than 3 seconds.



- 2 The filter maintenance indicator lights up and displays the current filter usage through the digital indicator. Press the Airflow speed button and select the filter to reset its usage. When choosing the filter, follow the following order.

NOTE

· Pre-filter (PRE) → Max2 filter (MAX2) → Pre-filter (PRE)

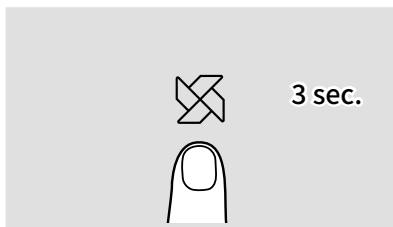

- 3 After selecting the filter, press and hold the Airflow speed button for more than 3 seconds to reset filter usage.
- 4 If the reset button is not pressed for more than 7 seconds, the Forced filter usage reset mode is canceled.

How to replace filter

- Use genuine Coway filter to maintain optimal performance of the product.
- Always unplug the power cord before replacing the filter.

How to replace the Max2 filter (Every 12 months)

When the Max2 filter replacement Indicator is on, replace your Max2 filter on both sides. Follow these instructions below to replace the filter.

1 Open the filter cover and remove the Max2 filter.

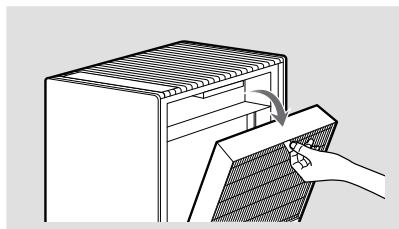
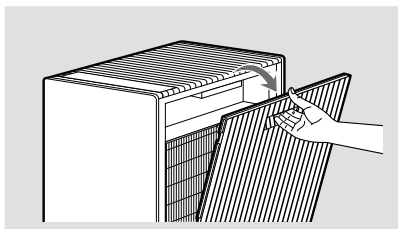

2 Remove the packaging vinyl from the new Max2 filter, and replace the old one with it. Use the reverse order of the removal to install the filter.

NOTE

- Check if the filter is installed in the right orientation and direction of insertion (up, down, left, and right).
- * Upper filter system: Green True HEPA™ filter - Pre-filter (left/right 1EA)
- Lower filter system: Green True HEPA™ filter - Activated carbon filter - Pre-filter (left/right 1EA)

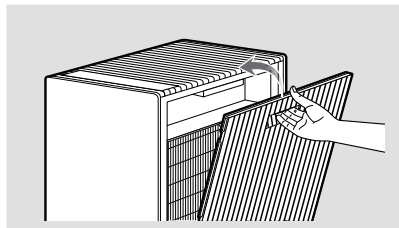
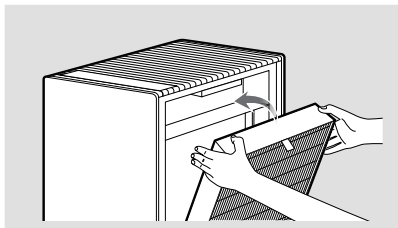

3 Press and hold the Airflow speed button on the control panel to reset the filter usage.

How to clean Pre-filter

When the Pre-filter maintenance indicator is on, clean your Pre-filter on both sides. Follow these instructions below to clean the filter.

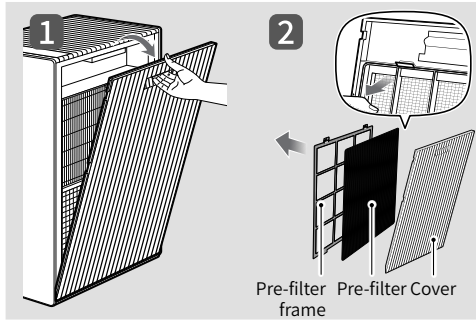

1 Remove the both sides of covers and Pre-filter.

NOTE

- While removing it, do not let dust drop to it.
- Care must be taken with the protrusions on both sides when you remove the Pre-filter cover from the filter lid.

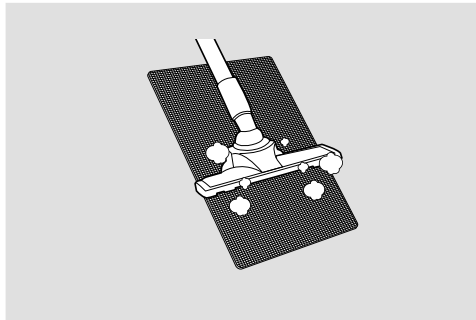

2 Remove dust with a vacuum cleaner or water.

If vacuuming does not seem to sufficiently clean the Pre-filter, gently wash them under the water.

CAUTION

If you use water to clean the Pre-filter, dry the Pre-filter in the shade before re-installing it.

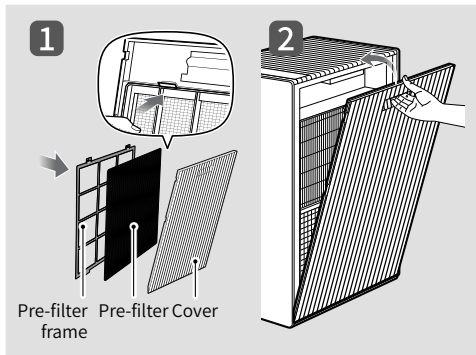

3 Dry off the pre-filter and mount it in the pre-filter frame. Then, combine the pre-filter frame with the cover, insert the cover into the lower hanger and upper hook precisely, then close the cover.

4 Press and hold the Airflow speed button on the control panel to reset the filter usage.

Filter cleaning and replacement cycle

Filter	Cleaning/Replacement time	Cleaning/Replacement
Pre-filter	Once / 2~4 weeks	Washable
Max2 filter	Once / 12 months	Replacement

Troubleshooting

Before contacting the customer service center, please attempt the following solutions. All other servicing should be done by Coway authorized service center.

No air is blowing out from the air outlet.

Check	Is the power plug connected?
Solution	Connect the power plug to an AC power outlet (120 V~ 60 Hz).
Check	Are all the indicators turned off?
Solution	Touch the [Power] button to turn on the product.
Check	Has power failure occurred?
Solution	Wait until the power is restored, and then try to use the product.

Airflow speed from the air outlet is significantly low.

Check	Has the filter cleaning and replacement cycle passed?
Solution	Confirm the filter cleaning and replacement cycle, and then clean or replace the filter if necessary. (P. 14)

The pollution level does not change.

Check	Is there dirt on the area where the pollution sensor is located?
Solution	Clean the pollution sensor.
Check 1	Does the pollution level remain 'Very unhealthy' after operating the air purifier for more than two hours?
Check 2	Does the pollution level remain 'Good' more than an hour when operating the air purifier in a polluted environment?
Solution	Adjust the pollution sensor's sensitivity. (P. 12)

A bad smell comes out from the air outlet.

Check	Has the filter cleaning and replacement cycle passed?
Solution	Confirm the filter cleaning and replacement cycle, and then clean or replace the filter if necessary. (P. 14)

Limited Warranty

LIMITED WARRANTY (USA/CANADA/MEXICO)

ARBITRATION NOTICE: THIS LIMITED WARRANTY CONTAINS AN ARBITRATION PROVISION THAT REQUIRES YOU AND COWAY TO RESOLVE DISPUTES BY BINDING ARBITRATION INSTEAD OF IN COURT, UNLESS YOU CHOOSE TO OPT OUT. IN ARBITRATION, CLASS ACTIONS AND JURY TRIALS ARE NOT PERMITTED. PLEASE SEE THE SECTION TITLED "PROCEDURE FOR RESOLVING DISPUTES" BELOW.

Should the motor or other electronic parts of Coway's product fail due to a defect in materials or workmanship under normal home use, during the warranty period set forth below, Coway will at its option repair or replace the part and/or the product. This limited warranty is valid only to the original retail purchaser of the product and applies only when purchased and used within the United States, Canada and Mexico. Proof of original retail purchase and the video of the issue are required to obtain warranty service under this Limited Warranty.

Warranty Period	Scope of Warranty	Remark
One (1) year from date of original retail purchase	Any internal/functional parts	Filter excluded
Five (5) years from date of original retail purchase	Motor and electronic parts	

- Replacement products and parts are warranted for the remaining portion of the original warranty period or ninety (90) days, whichever is greater.
- Replacement products and parts may be new or remanufactured.

THIS WARRANTY IS IN LIEU OF ANY OTHER WARRANTY, EXPRESS OR IMPLIED, INCLUDING WITHOUT LIMITATION, ANY WARRANTY OF MERCHANTABILITY OR FITNESS FOR A PARTICULAR PURPOSE. TO THE EXTENT ANY IMPLIED WARRANTY IS REQUIRED BY LAW, IT IS LIMITED IN DURATION TO THE EXPRESS WARRANTY PERIOD ABOVE. NEITHER THE MANUFACTURER NOR ITS DISTRIBUTOR SHALL BE LIABLE FOR ANY INCIDENTAL, CONSEQUENTIAL, INDIRECT, SPECIAL, OR PUNITIVE DAMAGES OF ANY NATURE, INCLUDING WITHOUT LIMITATION, LOST REVENUES OR PROFITS, OR ANY OTHER DAMAGE WHETHER BASED IN CONTRACT, TORT, OR OTHERWISE.

Some states, provinces, or countries do not allow the exclusion or limitation of incidental or consequential damages or limitations on how long an implied warranty lasts. Therefore, the above exclusion or limitation may not apply to you. This warranty gives you specific legal rights, and you may also have other rights which vary from state to state.

THIS LIMITED WARRANTY DOES NOT COVER:

- Service trips to deliver, pick up, or install or repair the product; instruction to the customer on operation of the product; repair or replacement of fuses or correction of wiring or plumbing, or correction of unauthorized repairs/installation.
- Failure of the product to perform during power failures and interrupted or inadequate electrical service.
- Damage caused by leaky or broken water pipes, frozen water pipes, restricted drain lines, inadequate or interrupted water supply or inadequate supply of air.
- Damage resulting from operating the product in a corrosive atmosphere or contrary to the instructions outlined in the owner's manual of the product.
- Damage to the product caused by accidents, pests and vermin, lightning, wind, fire, floods, or acts of God.
- Damage or failure caused by unauthorized modification or alteration, or use for other than the intended purpose.
- Damage or failure of fan caused during the shipment or by misuse of the customer.
- Damage or failure caused by incorrect electrical current, voltage, or plumbing codes, commercial or industrial use, or use of accessories, components, or consumable cleaning products which are not approved by Coway.
- Damage caused by transportation and handling, including scratches, dents, chips, and/or other damage to the finish of your product, unless such damage results from defects in materials or workmanship on the motor or other electronic parts and is reported within one (1) week of delivery.
- Damage or missing items to any display, open box, discounted, or refurbished product.
- Products with original serial numbers that have been removed, altered, or cannot be readily determined. Model and serial numbers, along with original retail sales receipts, are required for warranty validation.
- Increases in utility costs and additional utility expenses.
- Repairs when the product is used for other than normal and usual household use (e.g., commercial use, in offices and recreational facilities) or contrary to the instructions outlined in the product's owner's manual.
- Costs associated with removal of the product from your home for repairs.
- The removal and reinstallation of the product if it is installed in an inaccessible location or is not installed in accordance with published installation instructions, including the owner's and installation manuals of Coway.
- Damage resulting from misuse, abuse, improper installation, repair, or maintenance. Improper repair includes use of parts not approved or specified by Coway.

The cost of repair or replacement under these excluded circumstances shall be borne by the consumer.

TO OBTAIN WARRANTY SERVICE:

Please contact Coway at 1-800-285-0982 between 8:00am and 5:00pm PT, Monday through Friday, to speak with an authorized representative of Coway. Your warranty claim file will be opened, and you will be instructed to send the proof of purchase, video footage showing the alleged defect and the product to the address designated by the representative. Within 45 days from its receipt of said proof, video footage and the product, Coway will either (i) send you the repaired or replaced product at no charge to you or (ii) send you your original product at your costs if your warranty claim is denied, which will be promptly notified by Coway. THE PROOF OF PURCHASE, VIDEO FOOTAGE AND THE PRODUCT SHALL BE RECEIVED BY COWAY WITHIN 30 DAYS AFTER YOUR WARRANTY CLAIM FILE IS OPENED.

For additional product information, please visit Coway's website at <http://www.cowaymega.com>

For further assistance, please write:

Coway USA, Inc. 4221 Wilshire Blvd., STE 210
Los Angeles, CA 90010

PROCEDURE FOR RESOLVING DISPUTES:

ALL DISPUTES BETWEEN YOU AND COWAY ARISING OUT OF OR RELATING IN ANY WAY TO THIS LIMITED WARRANTY OR THE PRODUCT SHALL BE RESOLVED EXCLUSIVELY THROUGH BINDING ARBITRATION, AND NOT IN A COURT OF GENERAL JURISDICTION. BINDING ARBITRATION MEANS THAT YOU AND COWAY ARE EACH WAIVING THE RIGHT TO A JURY TRIAL AND TO BRING OR PARTICIPATE IN A CLASS ACTION.

Definitions. For the purposes of this section, references to "Coway" mean Coway USA, Inc., its parents, subsidiaries and affiliates, and each of their officers, directors, employees, agents, beneficiaries, predecessors in interest, successors, assigns and suppliers; references to "dispute" or "claim" shall include any dispute, claim or controversy of any kind whatsoever (whether based in contract, tort, statute, regulation, ordinance, fraud, misrepresentation or any other legal or equitable theory) arising out of or relating in any way to the sale, condition or performance of the product or this Limited Warranty.

Notice of Dispute. In the event you intend to commence an arbitration proceeding, you must first notify Coway in writing at least 30 days in advance of initiating the arbitration by sending a letter to Coway at Coway USA, Inc., Attn: Legal Department-Arbitration, 4221 Wilshire Blvd., STE 210, Los Angeles, CA 90010.

You and Coway agree to engage in good faith discussions in an attempt to amicably resolve your claim. The notice must provide your name, address, and telephone number; identify the product that is the subject of the claim; and describe the nature of the claim and the relief being sought. If you and Coway are unable to resolve the dispute within 30 days, either party may proceed to file a claim for arbitration.

Agreement to Binding Arbitration and Class Action Waiver.

Upon failure to resolve the dispute during the 30 day period after sending written notice to Coway, you and Coway agree to resolve any claims between us only by binding arbitration on an individual basis, unless you opt out as provided below. Any dispute between you and Coway shall not be combined or consolidated with a dispute involving any other person's or entity's product or claim. More specifically, without limitation of the foregoing, any dispute between you and Coway shall not under any circumstances proceed as part of a class or representative action. Instead of arbitration, either party may bring an individual action in small claims court, but that small claims court action may not be brought on a class or representative basis.

Arbitration Rules and Procedures. To begin arbitration of a claim, either you or Coway must make a written demand for arbitration. The arbitration will be administered by the American Arbitration Association ("AAA") and will be conducted before a single arbitrator under the AAA's Consumer Arbitration Rules that are in effect at the time the arbitration is initiated (referred to as the "AAA Rules") and under the procedures set forth in this section. The AAA Rules are available online at www.adr.org/consumer. Send a copy of your written demand for arbitration, as well as a copy of this provision, to the AAA in the manner described in the AAA Rules. You must also send a copy of your written demand to Coway at Coway USA, Inc., Attn: Legal Department- Arbitration, 4221 Wilshire Blvd., STE 210, Los Angeles, CA 90010. If there is a conflict between the AAA Rules and the rules set forth in this section, the rules set forth in this section will govern. This arbitration provision is governed by the Federal Arbitration Act. Judgment may be entered on the arbitrator's award in any court of competent jurisdiction. All issues are for the arbitrator to decide, except that issues relating to the scope and enforceability of the arbitration provision and to the arbitrability of the dispute are for the court to decide. The arbitrator is bound by the terms of this provision.

Governing Law. The law of the state of your residence shall govern this Limited Warranty and any disputes between us except to the extent that such law is preempted by or inconsistent with applicable federal law.

Fees/Costs. If you prevail in the arbitration, Coway will pay your attorneys' fees and expenses as long as they are reasonable, by considering factors including, but not limited to, the purchase amount and claim amount. Notwithstanding the foregoing, if applicable law allows for an award of reasonable attorneys' fees and expenses, an arbitrator can award them to the same extent that a court would. If the arbitrator finds either the substance of your claim or the relief sought in the demand is frivolous or brought for an improper purpose (as measured by the standards set forth in Federal Rule of Civil Procedure 11(b)), then the payment of all arbitration fees will be governed by the AAA Rules. In such a situation, you agree to reimburse Coway for all monies previously disbursed by it which are otherwise your obligation to pay under the AAA Rules.

Limited Warranty

Hearings and Location. If your claim is for \$25,000 or less, you may choose to have the arbitration conducted solely on the basis of (1) documents submitted to the arbitrator, (2) through a telephonic hearing, or (3) by an in-person hearing as established by the AAA Rules. If your claim exceeds \$25,000, the right to a hearing will be determined by the AAA Rules. Any in-person arbitration hearings will be held at a location within the federal judicial district in which you reside unless we both agree to another location or we agree to a telephonic arbitration.

Opt Out. You may opt out of this dispute resolution procedure. If you opt out, neither you nor Coway can require the other to participate in an arbitration proceeding. To opt out, you must send notice to Coway no later than 30 calendar days from the date of the first consumer purchaser's purchase of the product by either: (i) sending an e-mail to info@cowaymega.com with the subject line: "Arbitration Opt Out" or (ii) calling 1-800-285-0982. You must include in the opt out e-mail or provide by telephone: (a) your name and address; (b) the date on which the product was purchased; (c) the product model name or model number; and (d) the serial number (the serial number can be found on the product).

You may only opt out of the dispute resolution procedure in the manner described above (that is, by e-mail or telephone); no other form of notice will be effective to opt out of this dispute resolution procedure. Opting out of this dispute resolution procedure will not affect the coverage of the Limited Warranty in any way, and you will continue to enjoy the full benefits of the Limited Warranty. If you keep this product and do not opt out, then you accept all terms and conditions of the arbitration provision described above.

Spécification

Les spécifications sont sujettes à des modifications mineures pour améliorer les performances de l'appareil.

Élément	Spécification
Type de produit	Purificateur d'air
Désignation du modèle	Airmega ProX
Tension nominale	120 V-60 Hz
Phase	Monophasé
Consommation d'énergie	65 W
Classe d'isolation du produit	Équipement de classe 1
Composition du filtre	Pré-filtre lavable + jeu de filtres Max2* *Filtre Max2 (Charbon actif + Green True HEPA™)
Zone de couverture	1,063 pi ² (99 m ²)* in 15 mins. 2,126 pi ² (198 m ²)** in 30 mins. 4,253 pi ² (395 m ² *** in 60 mins.
Emplacement de l'installation	Intérieur
Dimensions (L x H x P)	pouce : 18.9 × 36.6 × 24.3 in cm : 48 × 93 × 62 cm
Couleur	Beige moka
Poids de l'appareil	51 lb (23 kg)

L'aire de couverture du purificateur d'air est basée sur une zone où il peut effectuer deux changements d'air par heure (ACPH). Un changement d'air par heure se traduit par le nombre de fois qu'un purificateur d'air peut nettoyer une zone en une heure, en supposant que la hauteur du plafond est de 8 pi. Par conséquent, * signifie quatre changements d'air par heure, ce qui veut dire que le purificateur peut nettoyer la zone une fois toutes les 15 minutes. Et ** signifie deux changements d'air par heure veulent dire que le purificateur d'air peut nettoyer la zone une fois toutes les 30 minutes. Et *** signifie qu'un changement d'air par heure veulent dire que le purificateur d'air peut nettoyer la zone une fois toutes les 60 minutes.

L'efficacité énergétique de ce modèle certifié ENERGY STAR est mesurée sur la base d'un rapport entre le CADR du modèle pour la fumée et l'énergie électrique qu'il consomme, ou CADR / Watt.

Table des matières

01. AVANT D'UTILISER LE PRODUIT	6
Consignes de sécurité	6
02. PRÉPARATION	8
Panneau de contrôle	8
03. OPÉRATION	10
Mode automatique	10
Mode Éco	10
Mode silencieux	10
Mode turbo	10
Mode vitesse manuelle	11
Fonction de réglage	11
Affichage de la notice de couvercle ouvert	11
Réglage de la sensibilité du capteur de qualité de l'air	12
04. ENTRETIEN	13
Fonction de notification de l'entretien/remplacement du filtre	13
Mode de réinitialisation forcée de l'utilisation du filtre	13
Comment remplacer le filtre	14
Comment nettoyer le pré-filtre	15
05. APPENDICE	16
Dépannage	16
Garantie limitée	17

Guide de démarrage rapide

Avant d'utiliser le produit, vous devez retirer l'emballage plastique du filtre Max2 inséré des deux côtés. Pour plus de détails, voir la page suivante.

Ne pas utiliser l'appareil avant d'avoir terminé ces étapes.

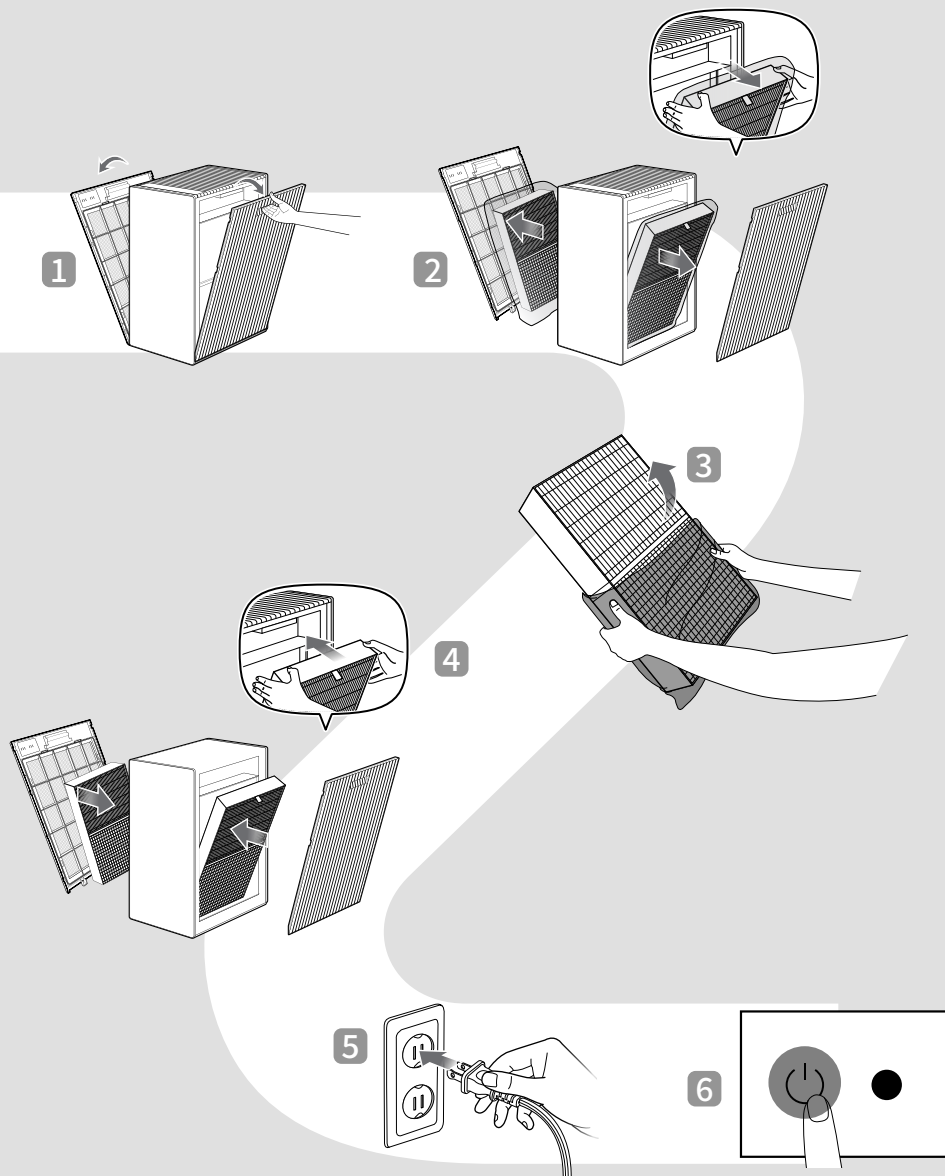

Mise en place du produit

Avant d'utiliser le produit, vous devez retirer l'emballage plastique du filtre Max2 inséré des deux côtés.

⚠ ATTENTION

Veillez à débrancher le cordon d'alimentation avant d'ouvrir les couvercles.

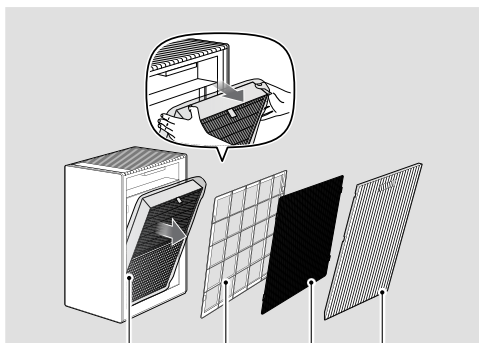

Filtre Max2 Cadre du pré-filtre Pré-filtre Couverture

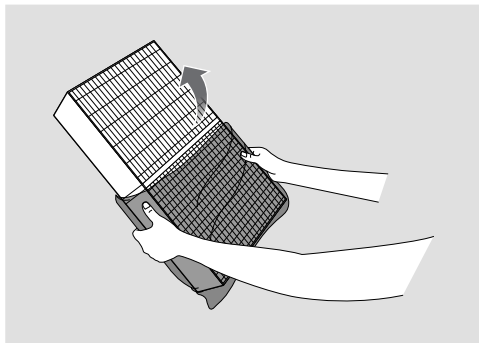

1 Retirez les deux côtés des couvercles et des filtres dans l'ordre suivant.

Couvercle ► Pré-filtre ► Cadre du pré-filtre ► Filtre Max2

2 Retirez l'emballage plastique du filtre Max2 des deux côtés.

Jeter l'emballage en plastique du filtre Max2.

⚠ ATTENTION

- Lorsque vous retirez l'emballage en plastique du filtre, veillez à ne pas endommager la surface du filtre.
- Ne pas laisser les enfants jouer avec l'emballage en plastique.

3 Retournez les deux côtés des filtres et des couvercles dans l'ordre inverse de la première étape.

Filtre Max2 ► Cadre du pré-filtre ► Pré-filtre ► Couverture

📌 NOTE

- Placez le filtre Max2 avec le côté vert face au cadre du pré-filtre (extérieur du produit).
- L'appareil ne s'allume pas si les couvercles droit et gauche ne sont pas installés correctement.

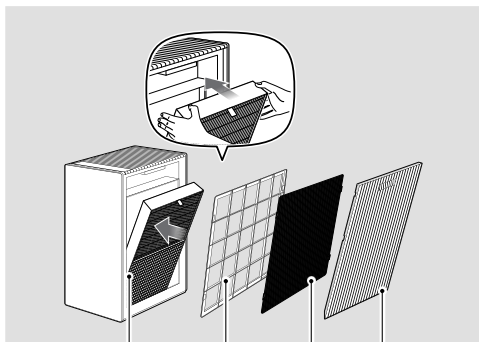

Filtre Max2 Cadre du pré-filtre Pré-filtre Couverture

Comment utiliser les roues de blocage

Pour votre sécurité pendant l'utilisation, les roues mobiles sont équipées d'un système de verrouillage.

Si vous voulez fixer l'emplacement de l'appareil, vous pouvez pousser vers le bas le système de verrouillage des quatre roues pour fixer les roues, comme illustré.

Si vous souhaitez déplacer le produit, veuillez à déverrouiller les roues avant de le déplacer.

[Lorsque verrouillé]

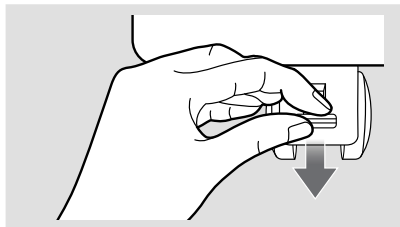

[Lorsque déverrouillé]

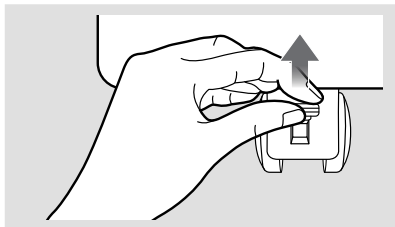

Consignes de sécurité

Lisez et suivez tous les conseils de sécurité et les avertissements avant d'utiliser le produit.

▲ AVERTISSEMENT

L'avertissement indique une situation potentiellement dangereuse qui peut entraîner la mort ou des blessures graves pour l'utilisateur ou d'autres personnes.

▲ ATTENTION

Attention indique une situation potentiellement dangereuse pouvant entraîner des blessures pour l'utilisateur ou des tiers, ou la perte de biens.

▲ AVERTISSEMENT

- Ne pas dépasser la tension et la puissance assignées de la prise de courant ou du dispositif de branchement. Ceci peut générer une chaleur excessive et provoquer un choc électrique ou un incendie.
- Utiliser uniquement le type de prise électrique approprié pour l'appareil. Brancher l'appareil sur une prise incorrecte peut entraîner des dommages.
- Ne pas immerger l'appareil ou l'une de ses pièces dans l'eau. N'utiliser l'appareil qu'après qu'un technicien qualifié ait examiné et remplacé les pièces qui étaient dans l'eau.
- Ne pas toucher la fiche d'alimentation avec des mains mouillées.
- Si la prise de courant est humide, débrancher l'appareil avec précaution et attendez que la prise de courant sèche complètement avant de l'utiliser.
- Ne pas utiliser l'appareil si le ventilateur du moteur ne fonctionne pas ou est endommagé.
- Débrancher la fiche d'alimentation de la prise électrique si des sons, des odeurs ou de la fumée étranges proviennent de l'appareil. Contacter immédiatement le centre de service client pour obtenir des instructions.
- Débrancher la fiche d'alimentation de la prise électrique lorsque l'appareil n'est pas utilisé et avant de nettoyer, inspecter ou remplacer des pièces.
- Utiliser une prise électrique dédiée à l'appareil. Ne pas brancher l'appareil sur une barrette d'alimentation connectée à plusieurs autres appareils.
- Ne pas utiliser l'appareil si la fiche ou les cordons d'alimentation sont endommagés.
- Ne pas plier, tordre, pincer ou endommager de force le cordon d'alimentation.
- Ne pas forcer la fiche d'alimentation dans une prise électrique incorrecte ou mal fixée. Contacter un technicien qualifié pour installer une prise électrique appropriée.
- Si le cordon d'alimentation est endommagé, ne le remplacez pas vous-même. Le faire remplacer en contactant un centre de service.
- Débrancher la fiche d'alimentation de la prise électrique en la saisissant et en la tirant doucement. Ne jamais tirer sur le cordon pour débrancher la fiche d'alimentation.
- Tenir le cordon électrique à l'écart des sources de chaleur.
- Ne pas réparer l'appareil à moins que le présent manuel ne le recommande. Ceci annulera votre garantie. Tous les travaux de réparation doivent être effectués par un technicien qualifié.
- Le présent appareil comporte une fiche polarisée (une lame est plus large que l'autre). Pour réduire le risque de choc électrique, cette fiche est conçue pour s'adapter dans un seul sens dans une prise polarisée. Inverser la fiche si elle ne rentre pas complètement dans la prise. Contacter un électricien qualifié si elle ne rentre toujours pas. Ne pas essayer de contourner cette consigne de sécurité.
- Ne pas utiliser l'appareil dans des zones industrielles ou des usines dans lesquelles des particules d'huile, de graisse ou de poussière peuvent être présentes.
- Ne pas changer le filtre pendant que l'appareil est en marche. Eteindre l'appareil et débrancher la fiche d'alimentation avant d'accéder aux composants à l'intérieur de l'appareil.
- Ne pas placer l'appareil à proximité d'un humidificateur ou dans des zones humides, telles que salles de bains ou buanderies, où il peut entrer en contact avec de l'eau.
- Ne pas placer l'appareil à proximité de gaz inflammables, de cigarettes, d'encens et d'autres matériaux combustibles.
- Ne pas placer l'appareil sur un lit ou contre des objets mous, tels que des rideaux.
- Ne pas nettoyer l'appareil à l'aide de détergents, de diluants de peinture ou d'autres solvants ménagers.
- Ne pas vaporiser d'insecticides ou d'autres matières inflammables à proximité de l'appareil.

Consignes de sécurité

Lisez et suivez tous les conseils de sécurité et les avertissements avant d'utiliser le purificateur.

▲ AVERTISSEMENT

L'avertissement indique une situation potentiellement dangereuse qui peut entraîner la mort ou des blessures graves pour l'utilisateur ou d'autres personnes.

▲ ATTENTION

Attention indique une situation potentiellement dangereuse pouvant entraîner des blessures pour l'utilisateur ou des tiers, ou la perte de biens.

▲ ATTENTION

- L'appareil n'est pas destiné à être utilisé par des enfants de moins de 8 ans ou des personnes dont les capacités physiques, sensorielles ou mentales sont réduites, ou manquant d'expérience et de connaissances, sauf si elles ont reçu une supervision ou des instructions.
- Ne pas laisser les enfants jouer avec l'appareil et l'emballage en plastique.
- Ne pas utiliser l'appareil avec un dispositif de contrôle de vitesse à semi-conducteurs, car cela pourrait provoquer un choc électrique ou un incendie.
- Ne pas utiliser d'adaptateur ou de rallonge car cela peut provoquer un incendie, un choc électrique ou des blessures corporelles.
- Ne pas utiliser d'accessoires ou de filtres non recommandés par le fabricant.
- Être prudent lors de la dépose de composants de l'appareil. S'assurer qu'aucune partie de votre corps ne reste coincée ou ne soit éraflée lors de l'entretien de l'appareil.
- Ne pas insérer aucun objet ou doigt dans les orifices de l'appareil. Si des objets tombent dans les ouvertures, éteindre immédiatement l'appareil et débrancher la fiche d'alimentation. Contacter un technicien qualifié ou le fabricant pour retirer l'objet.
- Ne pas laver ni réutiliser le filtre Max2.
- Ne pas obstruer la sortie d'air de l'appareil. Ceci pourrait diminuer l'efficacité de l'appareil et augmenter le risque de blessures.
- L'appareil est destiné à un usage domestique tel que décrit dans le présent manuel. Son utilisation dans un environnement industriel, ou dans tout autre endroit non recommandé par le fabricant, peut provoquer un choc électrique, un incendie et des blessures corporelles.
- Ne pas placer aucun objet sur l'appareil.
- Changer les filtres aux intervalles recommandés afin qu'un excès de poussière ne puisse s'accumuler.
- Ne pas placer l'appareil là où les deux côtés de ce dernier sont bloqués.
- Ne pas placer l'appareil à la lumière directe du soleil.
- Ne pas placer l'appareil à côté ou sur les fenêtres.
- Placer l'appareil sur une surface ferme, plane et sèche qui permet une circulation d'air suffisante.
- Ne conduisez pas le cordon sous les tapis. Ne pas recouvrir le cordon d'une carpe, d'un passage ou de revêtements similaires. Disposez le cordon loin de la circulation et des endroits où il ne risque pas de trébucher.
- L'utilisateur doit être informé de garder au moins 20 cm de séparation avec l'antenne quand l'appareil est installé et utilisé.
- Son fonctionnement est sujet aux deux conditions suivantes : (1) L'appareil ne doit pas provoquer d'interférences nuisibles et (2) l'appareil doit accepter toute interférence reçue y compris les interférences susceptibles de provoquer un fonctionnement indésirable.

LIRE ET CONSERVER CES INSTRUCTIONS

Panneau de contrôle

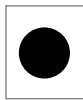
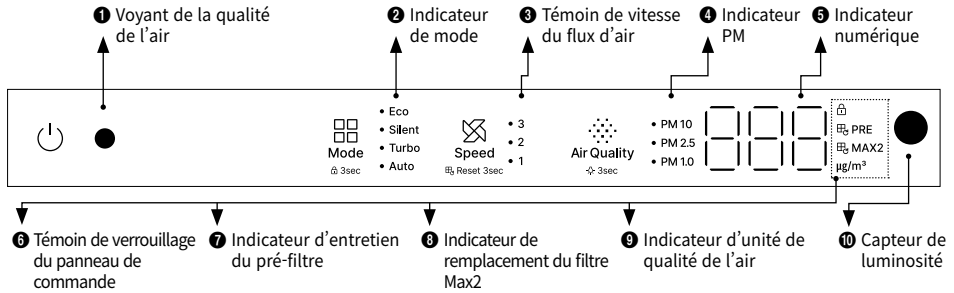

1 **Voyant de la qualité de l'air**
L'indicateur affiche les couleurs de la qualité de l'air actuelle.

* Bien : Bleu, modéré : Vert, Mauvais pour la santé : Jaune, très malsain : Rouge

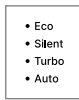

2 **Indicateur de mode**
Le mode de fonctionnement sélectionné par l'utilisateur est indiqué.



3 **Témoin de vitesse du flux d'air**
La vitesse actuelle du flux d'air est indiquée.

* Ne s'affiche pas lorsque la machine est en mode Turbo ou Silencieux.



4 **Indicateur PM**
Il indique quelle concentration de particules (PM) est affichée.



5 **Indicateur numérique**
Les informations sur les particules sont affichées sous forme numérique.



6 **Témoin de verrouillage du panneau de commande**
Ce témoin s'allume lorsque vous entrez dans la fonction du panneau de commande. La fonction de sécurité du panneau de commande est activée lorsque le bouton Mode est enfoncé et maintenu pendant plus de 3 secondes.



7 **Indicateur d'entretien du pré-filtre**
Le voyant de notification s'allume lorsque le pré-filtre est utilisé à 100 % et qu'il nécessite un entretien. Lorsque vous lavez/nettoyez le pré-filtre et que vous appuyez sur le bouton de vitesse du débit d'air pendant plus de 3 secondes, l'utilisation du filtre est remise à 0 % et le témoin lumineux s'éteint.



8 **Indicateur de remplacement du filtre Max2**
Le voyant de notification s'allume lorsque le filtre Max2 est utilisé à 95 % et nécessite un entretien. Lorsque vous remplacez le filtre et que vous maintenez le bouton de vitesse du flux d'air enfoncé pendant plus de 3 secondes, l'utilisation du filtre se réinitialise à 0 % et le témoin lumineux s'éteint.



9 **Indicateur d'unité de qualité de l'air**
L'indicateur s'allume avec des valeurs numériques lors de l'affichage des informations PM1.0/PM2.5/PM10.



10 **Capteur de luminosité**
Ce capteur détecte la luminosité autour du produit.

* Ce capteur détecte l'intensité de la lumière. Lorsque le produit est réglé sur le mode Intelligent et qu'il fait noir pendant 3 minutes, il passe automatiquement en mode Veille. Cependant, si la vitesse de l'air est réglée manuellement ou si le niveau de pollution est supérieur à la normale (en mode intelligent), le mode veille ne sera pas activé automatiquement.

Panneau de contrôle

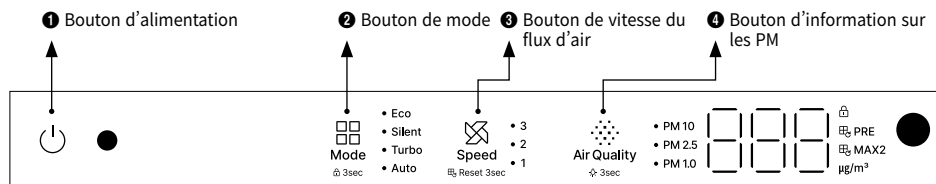

1 Bouton d'alimentation

Utiliser le bouton pour allumer ou éteindre l'appareil.

* Lorsque vous allumez le produit pour la première fois, il fonctionne en mode automatique. Le fait de s'éteindre par la suite préservera les paramètres du mode actuel.



2 Bouton de mode

Il est utilisé pour passer d'un mode à l'autre.

Il change dans l'ordre suivant :
Auto → Turbo → Silencieux → Éco



3 Bouton de vitesse du flux d'air

Appuyez sur le bouton de vitesse du flux d'air pour augmenter et diminuer la vitesse du flux d'air.

Niveau 1 → Niveau 2 → Niveau 3



4 Bouton d'information sur les PM

Appuyez sur le bouton pour faire défiler les capteurs de particules (PM).

PM2.5 → PM10 → PM1.0

Mode automatique

Le produit ajuste automatiquement la vitesse du flux d'air (niveaux 1, 2 et 3) pour un fonctionnement efficace en fonction de la qualité de l'air intérieur détectée par le capteur. Ce mode est destiné à la commodité des utilisateurs généraux.

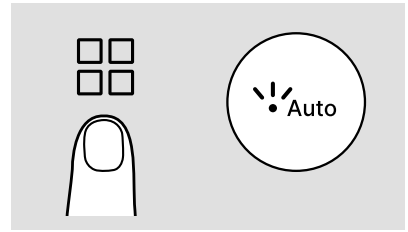

Qualité de l'air	Bon (bleu)	Modéré (vert)	Mauvais pour la santé (jaune)	Très malsain (rouge)
Vitesse du flux d'air	Niveau 1	Niveau 2	Niveau 2	Niveau 3

[Mode veille (uniquement disponible en mode automatique)]

Lorsque le capteur de lumière de la machine détermine que l'espace est sombre pendant plus de 3 minutes en mode automatique, l'appareil passe automatiquement en mode veille (fonctionne comme le mode silencieux). Tous les indicateurs, à l'exception de l'indication du mode silencieux, sont désactivés en mode veille. Si la zone est lumineuse pendant plus de 5 minutes, le purificateur quittera le mode veille et reviendra au mode automatique.

Mode Éco

Bien qu'il fonctionne de la même manière que le mode automatique, il met en pause le processus de purification pendant 30 minutes si la concentration de PM_{2,5} est maintenue à 2µg/m³ ou moins pendant 10 minutes. Lorsque la machine est en mode Éco, tous les indicateurs, à l'exception de ceux de la qualité de l'air et du mode Éco, sont éteints. L'épuration reprend lorsque la concentration de PM_{2,5} devient égale ou supérieure à 3µg/m³ ou lorsqu'il y a une entrée de l'utilisateur (en appuyant sur n'importe quel bouton).

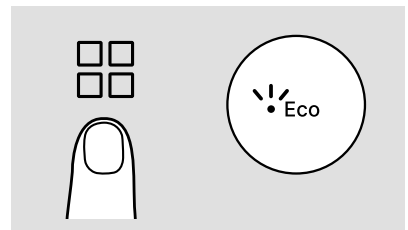

Mode silencieux

Ce réglage réduit la vitesse du flux d'air pendant le fonctionnement pour créer un environnement silencieux et confortable. Il consomme moins d'énergie et produit un bruit mineur pendant les opérations.

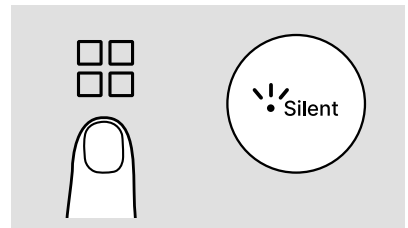

Mode turbo

Le mode Turbo accélère le processus de purification de l'air avec une vitesse de débit d'air plus rapide équivalente au niveau 3 en mode manuel. À la vitesse maximale du flux d'air, il consomme plus d'énergie et peut produire du bruit.

* Le mode turbo dure 10 minutes et revient au mode automatique.

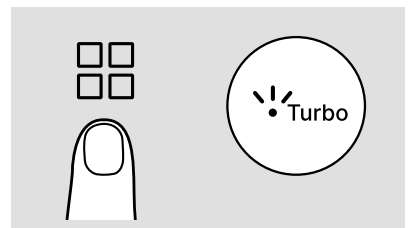

Mode vitesse manuelle

La machine fonctionne en permanence avec la vitesse du flux d'air sélectionnée par l'utilisateur. Vous pouvez choisir la vitesse du flux d'air entre : Niveau 1, niveau 2 et niveau 3.

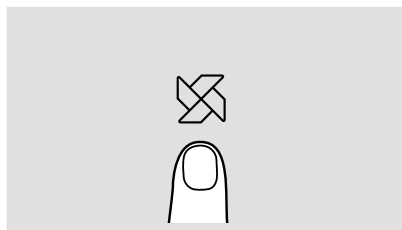

Fonction de réglage

[Fonction d'éclairage]

Vous pouvez modifier les témoins lumineux du panneau de commande. Mettez le produit sous tension, puis appuyez sur le bouton d'information PM pendant plus de 3 secondes pour éteindre les voyants lumineux. Si vous touchez un bouton lorsque les voyants lumineux sont éteints, ils s'allument pendant 3 secondes. Appuyez sur le bouton et maintenez-le enfoncé pendant plus de 3 secondes pour rétablir les lumières.

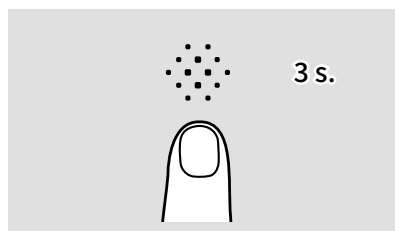
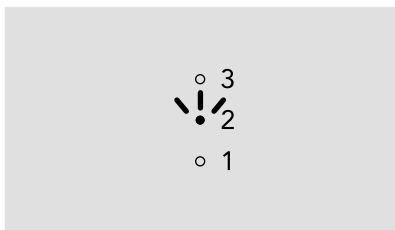

[Fonction de verrouillage du panneau de commande]

Cette fonction est utile pour éviter les entrées inutiles. Si vous appuyez sur le bouton Mode et le maintenez enfoncé pendant plus de 3 secondes, cela désactivera tous les boutons. Pour réactiver les commandes, appuyez sur le bouton Mode et maintenez-le enfoncé pendant plus de 3 secondes.

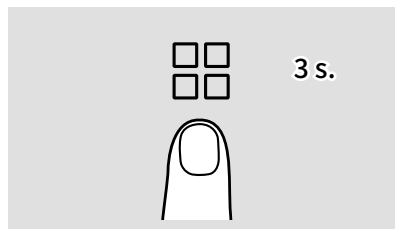

Affichage de la notice de couvercle ouvert

Si le couvercle(s) est ouvert pendant l'utilisation de l'appareil

Si l'un ou les deux couvercles ne sont pas détectés comme étant correctement installés, le produit s'arrêtera et l'indicateur numérique clignotera en «---». De plus, tous les autres indicateurs s'éteindront. Cependant, si les deux couvercles sont correctement installés, le produit reviendra à son mode de fonctionnement précédent.



L'indicateur numérique clignotera en «---»
D'autres sont éteints

• PM 10	---	PRE	●
• PM 2.5	---	MAX2	
• PM 1.0		µg/m ³	

Réglage de la sensibilité du capteur de qualité de l'air

Guide d'indication de la qualité de l'air

	Niveau 1 (Bon)	Niveau 2 (Modéré)	Niveau 3 (Malsain)	Niveau 4 (Très malsain)
PM1.0 ($\mu\text{g}/\text{m}^3$)	1~12	13~35	36~55	56~
PM2.5 ($\mu\text{g}/\text{m}^3$)	1~12	13~35	36~55	56~
PM10 ($\mu\text{g}/\text{m}^3$)	1~54	55~154	155~254	255~

Comment régler la sensibilité du capteur de qualité de l'air

Lorsque vous utilisez le produit pour la première fois, le capteur de qualité de l'air est réglé sur la sensibilité normale. Si l'indicateur de qualité de l'air reste sur « Très malsain (rouge) » ou Bon (bleu) pendant plus de deux heures, vous pouvez régler la sensibilité du capteur comme suit.

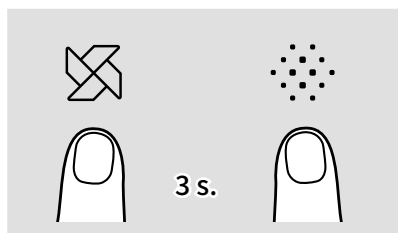

- 1 Lorsque le produit fonctionne, appuyez simultanément sur le bouton de vitesse du flux d'air et le bouton d'information PM pendant plus de 3 secondes.

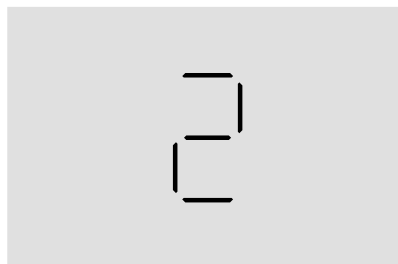

- 2 Affichez la sensibilité actuelle du capteur de qualité de l'air sur l'indicateur numérique. Pour indiquer que la sensibilité du capteur de qualité de l'air est en cours de réglage, le témoin de vitesse de l'air du niveau 1 et les témoins PM1.0, PM2.5 et PM10 sont allumés.

Niveau	1	2	3
Sensibilité	Haut	Normal	Bas

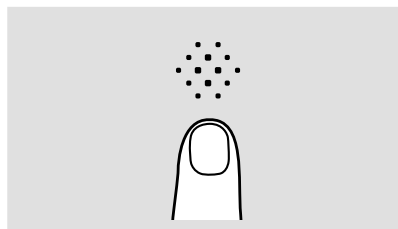

- 3 Appuyez sur le bouton d'information PM pour modifier la sensibilité du capteur de qualité de l'air.

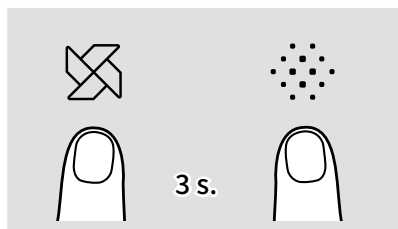

- 4 Si les boutons de vitesse d'écoulement de l'air et d'information sur les particules sont maintenus enfoncés simultanément pendant plus de 3 secondes, ou s'ils sont laissés seuls pendant plus de 7 secondes, la sensibilité du capteur de qualité de l'air sélectionnée est appliquée.

Fonction de notification de l'entretien/remplacement du filtre

L'indicateur d'entretien du pré-filtre s'allume lorsque le filtre est utilisé à 100 % et l'indicateur de remplacement du filtre Max2 s'allume lorsque le filtre est utilisé à 95 %.

Pour désactiver l'indicateur et réinitialiser l'utilisation du filtre, appuyez sur le bouton de vitesse du flux d'air et maintenez-le enfoncé pendant 3 secondes.

* Si l'indicateur de notification d'entretien du pré-filtre et l'indicateur de remplacement du filtre Max2 sont allumés en même temps, ils sont tous deux désactivés.

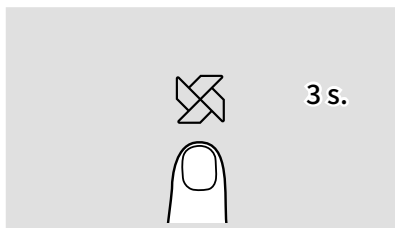

Mode de réinitialisation forcée de l'utilisation du filtre

Cette fonction permet de réinitialiser l'utilisation du filtre si un utilisateur a nettoyé ou remplacé le filtre à l'avance avant la notification d'entretien ou de remplacement du filtre. Grâce à cette action, vous pouvez gérer l'utilisation du filtre.



- 1 Tant que la notification d'entretien ou de remplacement du filtre n'a pas encore eu lieu, appuyez sur le bouton de vitesse du débit d'air et maintenez-le enfoncé pendant plus de 3 secondes.



- 2 L'indicateur d'entretien du filtre s'allume et affiche l'utilisation actuelle du filtre par le biais de l'indicateur numérique. Appuyez sur le bouton de vitesse du flux d'air et sélectionnez le filtre pour réinitialiser son utilisation. Pour choisir le filtre, suivez l'ordre suivant.

NOTE

· Pré-filtre (PRE) → Filtre Max2 (MAX2) → Pré-filtre (PRE)

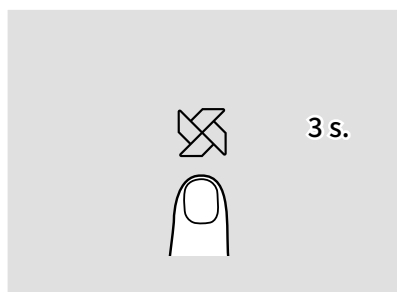

- 3 Après avoir sélectionné le filtre, appuyez sur le bouton de vitesse du flux d'air et maintenez-le enfoncé pendant plus de 3 secondes pour réinitialiser l'utilisation du filtre.
- 4 Si vous n'appuyez pas sur le bouton de réinitialisation pendant plus de 7 secondes, le mode de réinitialisation de l'utilisation forcée du filtre est annulé.

Comment remplacer le filtre

- Utiliser un filtre authentique Coway pour maintenir la performance optimale de l'appareil.
- Débrancher le cordon d'alimentation avant de le remplacer.

Comment remplacer le filtre Max2 (Tous les 12 mois)

Lorsque l'indicateur de remplacement du filtre Max2 est allumé, remplacez votre filtre Max2 des deux côtés. Suivez les instructions ci-dessous pour remplacer le filtre.

1 Ouvrez le couvercle du filtre et retirez le filtre Max2.

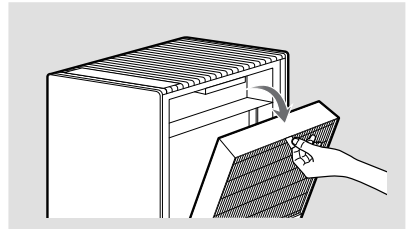
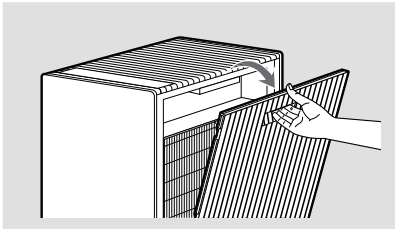

FR

2 Retirez le vinyle d'emballage du nouveau filtre Max2 et remplacez l'ancien filtre par celui-ci. Pour installer le filtre, procédez dans l'ordre inverse de la dépose.

NOTE

- Vérifiez si le filtre est installé dans la bonne orientation et dans le bon sens d'insertion (haut, bas, gauche et droite).
- * Système de filtre supérieur : Filtre Green True HEPA™ - Pré-filtre (gauche/droit 1EA)
- Système de filtre inférieur : Filtre Green True HEPA™ - Filtre à charbon actif - Pré-filtre (gauche/droite 1EA)

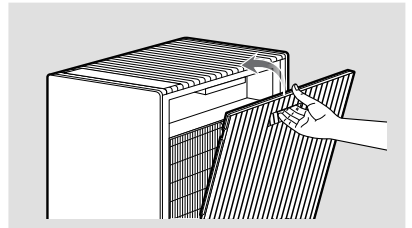
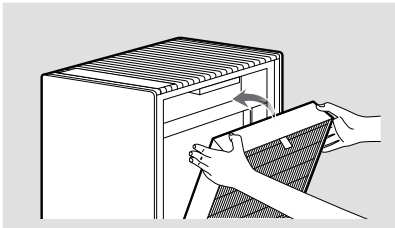

3 Appuyez et maintenez enfoncé le bouton de vitesse du flux d'air sur le panneau de commande pour réinitialiser l'utilisation du filtre.

Comment nettoyer le pré-filtre

Lorsque le voyant d'entretien du pré-filtre est allumé, nettoyez votre pré-filtre des deux côtés. Suivre les instructions ci-dessous pour nettoyer le filtre.

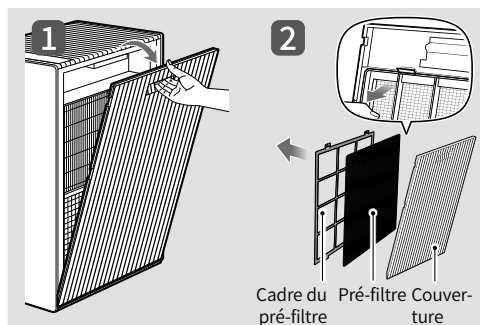

1 Retirez les deux côtés des couvercles et du pré-filtre.

NOTE

- En le retirant, ne laissez pas la poussière tomber dessus.
- Il faut faire attention aux saillies des deux côtés lorsque vous retirez le couvercle du pré-filtre du couvercle du filtre.

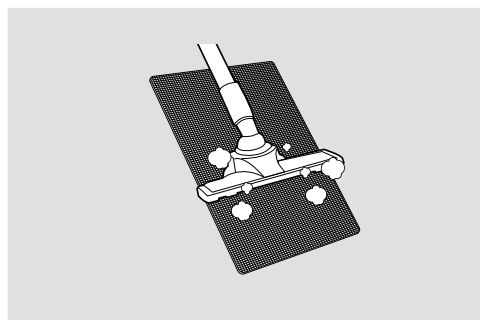

2 Enlevez la poussière avec un aspirateur ou de l'eau.

Si l'aspirateur ne semble pas nettoyer suffisamment le pré-filtre, lavez-le doucement sous l'eau.

ATTENTION

Si vous utilisez de l'eau pour nettoyer le pré-filtre, séchez-le à l'ombre avant de le réinstaller.

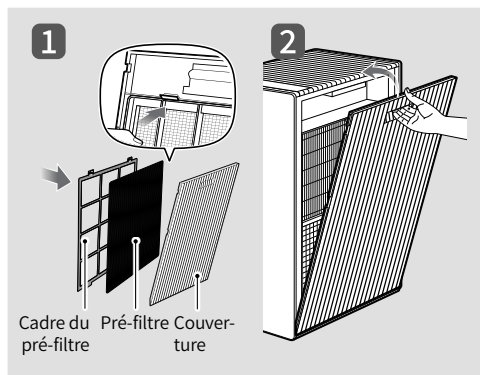

3 Séchez le pré-filtre et montez-le dans le cadre du pré-filtre. Ensuite, combinez le cadre du pré-filtre avec le couvercle, insérez précisément le couvercle dans le crochet inférieur et le crochet supérieur, puis fermez le couvercle.

4 Appuyez et maintenez enfoncé le bouton de vitesse du flux d'air sur le panneau de commande pour réinitialiser l'utilisation du filtre.

Cycle de nettoyage et de remplacement du filtre

Filtere	Temps de nettoyage/remplacement	Nettoyage/Remplacement
Pré-filtre	Une fois/2-4 semaines	Lavable
Filtere Max2	Une fois/12 mois	Remplacement

Dépannage

Avant de contacter le centre de service client, essayer les solutions suivantes. Tout autre entretien doit être effectué par un centre de service agréé par Coway.

Aucun air n'est soufflé par la sortie d'air.

Contrôle	Le cordon d'alimentation est-il branché?
Solution	Branchez la fiche d'alimentation sur une prise de courant alternatif (120 V~ 60 Hz).
Contrôle	Tous les voyants sont-ils éteints?
Solution	Appuyer sur le bouton [Alim] pour mettre l'appareil sous tension.
Contrôle	Une panne de courant s'est-elle produite?
Solution	Attendre que le courant soit rétabli, puis essayer d'utiliser l'appareil.

La vitesse du flux d'air de la sortie d'air est significativement faible.

Contrôle	Le cycle de nettoyage et de remplacement du filtre est-il terminé ?
Solution	Confirmer le cycle de nettoyage et de remplacement du filtre, puis nettoyer ou remplacer le filtre le cas échéant. (P. 14)

Le niveau de pollution ne change pas.

Contrôle	Y a-t-il de la saleté à l'endroit où se trouve le capteur de pollution ?
Solution	Nettoyer le capteur de pollution.
Contrôle 1	Le niveau de pollution reste-t-il « Très malsain » après avoir fait fonctionner le purificateur d'air pendant plus de deux heures?
Contrôle 2	Le niveau de pollution reste-t-il « Bon » pendant plus d'une heure lors du fonctionnement du purificateur d'air dans un environnement pollué?
Solution	Régler la sensibilité du capteur de pollution. (P. 12)

Une mauvaise odeur provient du refoulement d'air.

Contrôle	Le cycle de nettoyage et de remplacement du filtre est-il terminé ?
Solution	Confirmer le cycle de nettoyage et de remplacement du filtre, puis nettoyer ou remplacer le filtre le cas échéant. (P. 14)

Garantie limitée

GARANTIE LIMITÉE (USA / CANADA / MEXIQUE)

AVIS D'ARBITRAGE : LA PRÉSENTE GARANTIE LIMITÉE CONTIENT UNE DISPOSITION D'ARBITRAGE QUI VOUS OBLIGE DE RÉSOUDRE LES LITIGES AVEC COWAY PAR ARBITRAGE EXÉCUTOIRE AU LIEU D'UN TRIBUNAL, À MOINS QUE VOUS CHOISSIEZ DE NE PAS PARTICIPER. EN ARBITRAGE, LES RECOURS COLLECTIFS ET LES PROCÈS DEVANT JURY NE SONT PAS AUTORISÉS. SE REPORTER À LA SECTION « PROCÉDURE DE RÈGLEMENT DES LITIGES » CI-DESSOUS.

Si le moteur ou d'autres pièces électroniques du produit de Coway tombent en panne en raison d'un défaut de matériaux ou de fabrication dans le cadre d'une utilisation domestique normale, pendant la période de garantie indiquée ci-dessous, Coway réparera ou remplacera, à sa discrétion, la pièce et/ou le produit. La présente garantie limitée n'est valable que pour l'acheteur au détail original de l'appareil et s'applique uniquement lorsqu'il est acheté et utilisé aux États-Unis, au Canada et au Mexique. Une preuve d'achat au détail d'origine et la vidéo du problème sont nécessaires pour obtenir le service de garantie en vertu de la présente Garantie limitée.

Période de garantie	Étendue de la garantie	Remarque
Un (1) an à compter de la date d'achat au détail d'origine	Toute pièce interne/fonctionnelle	Filtre exclu
Cinq (5) ans à compter de la date de l'achat au détail original	Moteur et pièces électroniques	

* Les produits et pièces de remplacement sont garantis pour la partie restante de la période de garantie originale ou pour quatre-vingt-dix (90) jours, selon la période la plus longue.

* Les produits et pièces de remplacement peuvent être neufs ou remanufacturés.

LA PRÉSENTE GARANTIE REMPLACE TOUTE AUTRE GARANTIE, EXPRESSE OU IMPLICITE, Y COMPRIS SANS POUR AUTANT S'Y LIMITER, TOUTE GARANTIE DE VALEUR MARCHANDE OU D'ADÉQUATION À UN USAGE PARTICULIER. DANS LA MESURE OÙ TOUTE GARANTIE IMPLICITE EST REQUISE PAR LA LOI, ELLE EST LIMITÉE EN DURÉE À LA PÉRIODE DE GARANTIE EXPRESSE CI-DESSUS. NI LE FABRICANT NI SON DISTRIBUTEUR NE SERONT RESPONSABLES DE TOUT DOMMAGE ACCESSOIRE, CONSÉCUTIF, INDIRECT, SPÉCIAL OU PUNITIF DE QUELQUE NATURE QUE CE SOIT, Y COMPRIS SANS POUR AUTANT S'Y LIMITER, LES PERTES DE REVENUS OU DE PROFITS, OU TOUT AUTRE DOMMAGE, QU'IL SOIT BASÉ SUR UN CONTRAT, UN TORT OU AUTRE.

Certains États, Provinces ou Pays n'autorisent pas l'exclusion ou la limitation des dommages accessoires ou consécutifs ou des limitations de la durée d'une garantie implicite. Par conséquent, l'exclusion ou la limitation ci-dessus peut ne pas vous concerner. La présente garantie vous confère des droits légaux spécifiques, et vous pouvez également avoir d'autres droits qui varient d'une Province à l'autre.

LA PRÉSENTE GARANTIE LIMITÉE NE COUVRE PAS :

- Déplacements de service pour livrer, ramasser, ou installer ou réparer le produit ; instruction au client sur le fonctionnement du produit ; réparation ou remplacement des fusibles ou correction du câblage ou de la plomberie, ou correction des réparations/ installations non autorisées.
- Défaut de fonctionnement du produit lors de coupures de courant et de services électriques interrompus ou inadéquats.
- Dommages causés par des conduites d'eau fuyantes ou cassées, des conduites d'eau gelées, des conduites d'évacuation restreintes, une alimentation en eau inadéquate ou interrompue ou une alimentation en air inadéquate.
- Dommages résultant du fonctionnement du produit dans une atmosphère corrosive ou contrairement aux instructions décrites dans le manuel d'utilisation du produit.
- Dommages causés au produit par des accidents, des parasites et de la vermine, la foudre, le vent, le feu, les inondations ou des catastrophes naturelles.
- Dommages ou pannes causés par une modification ou une altération non autorisée, ou une utilisation autre que celle prévue.
- Dommages ou défaillance du ventilateur causés pendant l'expédition ou par une mauvaise utilisation du client.
- Dommages ou pannes causés par un courant électrique, une tension ou des codes de plomberie incorrects, une utilisation commerciale ou industrielle, ou l'utilisation d'accessoires, de composants ou de produits de nettoyage consommables qui ne sont pas approuvés par Coway.
- Les dommages causés par le transport et la manutention, y compris les éraflures, les bosses, les éclats et/ou d'autres dommages à la finition de votre produit, à moins que ces dommages ne résultent de défauts de matériaux ou de fabrication sur le moteur ou d'autres pièces électroniques et qu'ils soient signalés dans un délai d'une (1) semaine après la livraison.
- Dommages ou éléments manquants sur tout produit exposé, en boîte ouverte, en promotion ou remis à neuf.
- Produits dont les numéros de série d'origine ont été retirés, altérés ou ne peuvent être facilement déterminés. Les numéros de modèle et de série, ainsi que les reçus de vente au détail d'origine, sont requis pour la validation de la garantie.
- Augmentation des coûts des services publics et dépenses supplémentaires liées aux services publics.
- Réparations lorsque le produit est utilisé pour un usage autre que l'usage domestique normal et habituel (par exemple, usage commercial, dans des bureaux et des installations de loisirs) ou contrairement aux instructions décrites dans le manuel d'utilisation du produit.
- Coûts associés au retrait du produit de votre domicile pour réparation.
- Le retrait et la réinstallation du produit s'il est installé dans un endroit inaccessible ou n'est pas installé conformément aux instructions d'installation publiées, y compris les manuels d'utilisation et d'installation de Coway.
- Dommages résultant d'une mauvaise utilisation, d'un abus, d'une installation, d'une réparation ou d'un entretien inadéquats. Une réparation incorrecte comprend l'utilisation de pièces non approuvées ou spécifiées par Coway.

Les frais de réparation ou de remplacement dans de telles circonstances exclues sont à la charge du consommateur.

POUR OBTENIR UN SERVICE SOUS GARANTIE :

Veillez contacter Coway au 1-800-285-0982 entre 8h00 et 17h00 PT, du lundi au vendredi, pour parler à un représentant autorisé de Coway. Votre dossier de demande de garantie sera ouvert et il vous sera demandé d'envoyer la preuve d'achat, la vidéo montrant le défaut présumé et le produit à l'adresse indiquée par le représentant. Dans un délai de 45 jours suivant la réception de ladite preuve, séquence vidéo et appareil, Coway soit (i) vous enverra l'appareil réparé ou remplacé sans frais, soit (ii) vous renverra votre appareil d'origine à vos frais si votre réclamation de garantie est refusée, ce qui vous sera rapidement notifié par Coway. LA PREUVE D'ACHAT, LA VIDÉO ET LE PRODUIT DOIVENT ÊTRE REÇUS PAR COWAY DANS LES 30 JOURS SUIVANT L'OUVERTURE DE VOTRE DOSSIER DE RÉCLAMATION DE GARANTIE.

Pour de plus amples informations sur les produits, veuillez consulter le site Web de Coway à l'adresse suivante <http://www.cowaymega.com>

Pour plus d'assistance, veuillez écrire à :
Coway USA, Inc. 4221, boulevard Wilshire, STE 210
Los Angeles, CA 90010

PROCÉDURE DE RÈGLEMENT DES LITIGES :

TOUS LES LITIGES ENTRE VOUS ET COWAY DÉCOULANT OU SE RAPPORTANT DE QUELQUE MANIÈRE QUE CE SOIT À LA PRÉSENTE GARANTIE LIMITÉE OU À L'APPAREIL, SERONT RÉSOUS EXCLUSIVEMENT PAR ARBITRAGE EXÉCUTOIRE ET NON PAR UN TRIBUNAL DE DROIT COMMUN. L'ARBITRAGE EXÉCUTOIRE SIGNIFIE QUE VOUS ET COWAY RENONCEZ CHACUN AU DROIT À UN PROCÈS DEVANT JURY ET D'APPORTER OU DE PARTICIPER À UN RECOURS COLLECTIF.

Définitions. Aux fins de la présente section, les références à « Coway » désignent Coway USA, Inc., ses parents, filiales et sociétés affiliées, et chacun de ses dirigeants, administrateurs, employés, agents, bénéficiaires, prédecesseurs en intérêt, successeurs, ayant droit et fournisseurs; les références au « litige » ou à la « réclamation » doivent inclure tout litige, réclamation ou controverse de quelque nature que ce soit (qu'ils soient fondés sur contrat, délit, loi, règlement, ordonnance, fraude, fausse déclaration ou toute autre théorie juridique ou équitable) découlant ou relatif de quelque manière que ce soit à la vente, état ou performance de l'appareil ou à la présente Garantie limitée.

Notice de litige. Si vous avez l'intention d'engager une procédure d'arbitrage, vous devez d'abord en informer Coway par écrit au moins 30 jours avant le début de l'arbitrage en envoyant une lettre à Coway USA, Inc., Attn : Legal Department-Arbitration, 4221 Wilshire Blvd., STE 210, Los Angeles, CA 90010.

Vous et Coway acceptez d'entamer des discussions de bonne foi visant à résoudre à l'amiable votre réclamation. L'avis doit indiquer votre nom, votre adresse et votre numéro de téléphone, identifier le produit faisant l'objet de la réclamation et décrire la nature de la réclamation et la réparation demandée. Si vous et Coway ne parvenez pas à résoudre le litige dans les 30 jours, l'une ou l'autre des parties peut soumettre sa réclamation à l'arbitrage.

Accord d'arbitrage exécutoire et renonciation

aux recours collectifs. Si le différend n'est pas résolu au cours de la période de 30 jours suivant l'envoi d'un avis écrit à Coway, vous et Coway acceptez de résoudre toute réclamation entre nous uniquement par arbitrage exécutoire sur une base individuelle, à moins que vous ne choisissiez de vous retirer comme indiqué ci-dessous. Tout litige entre vous et Coway ne doit pas être combiné ou consolidé avec un litige impliquant le produit ou la réclamation d'une autre personne ou entité. Plus précisément, sans limitation de ce qui précède, un litige entre vous et Coway ne doit en aucun cas se dérouler dans le cadre d'un recours collectif ou d'une action représentative. Au lieu d'un arbitrage, l'une ou l'autre des parties peut intenter une action individuelle devant le tribunal des petites créances, mais cette action ne peut être intentée par voie de recours collectif ou d'action représentative.

Règles et procédures d'arbitrage. Pour commencer l'arbitrage d'une réclamation, vous ou Coway devez faire une demande écrite d'arbitrage. L'arbitrage sera administré par l'American Arbitration Association (« AAA ») et sera mené devant un arbitre unique en vertu des règles d'arbitrage des consommateurs de l'AAA qui sont en vigueur au moment où l'arbitrage est ouvert (dénommé « Règles de l'AAA ») et selon les procédures stipulées dans la présente section. Les Règles de l'AAA sont disponibles en ligne à www.adr.org/consumer. Envoyer une copie de votre demande écrite d'arbitrage, ainsi qu'une copie de cette présente disposition, à l'AAA de la manière décrite dans les Règles de l'AAA. Vous devez également envoyer une copie de votre demande écrite à Coway USA, Inc. Attn : Legal Department-Arbitration, 4221 Wilshire Blvd., STE 210, Los Angeles, CA 90010. En cas de conflit entre les Règles de l'AAA et les règles énoncées dans la présente section, les règles énoncées dans la présente section prévaudront. Cette disposition d'arbitrage est régie par la loi Federal Arbitration Act. Un jugement peut être rendu sur la sentence arbitrale devant tout tribunal compétent. Toutes les questions doivent être tranchées par l'arbitre, sauf que les questions relatives à la portée et au caractère exécutoire de la disposition d'arbitrage et à l'arbitrabilité du litige sont du ressort du tribunal. L'arbitre est lié par les termes de la présente disposition.

Loi applicable. La loi de l'État de votre résidence régit cette Garantie limitée et tout litige entre nous, sauf dans la mesure où cette loi est préemptée ou incompatible avec la loi fédérale applicable.

Honoraires/Frais. Si vous l'emportez dans l'arbitrage, Coway paiera les honoraires et frais de vos avocats tant qu'ils sont raisonnables, en tenant compte de facteurs incluant, sans toutefois s'y limiter, le montant de l'achat et le montant de la réclamation. Nonobstant ce qui précède, si la loi applicable autorise l'attribution de frais et honoraires raisonnables d'avocat, un arbitre peut les accorder dans la même mesure qu'un tribunal le ferait. Si l'arbitre constate que le fond de votre réclamation ou que le remède demandé est frivole ou présenté dans un but inapproprié (tel que mesuré par les normes énoncées dans la Federal Rule of Civil Procedure 11(b)), le paiement de tous les frais d'arbitrage seront alors régis par les Règles de l'AAA. Dans une tel cas, vous convenez de rembourser Coway pour toutes les sommes précédemment déboursées par elle, qui sont autrement votre obligation de payer en vertu des Règles de l'AAA.

Garantie limitée

Audiences et lieu. Si votre demande est inférieure ou égale à 25 000 \$, vous pouvez choisir que l'arbitrage soit mené uniquement sur la base (1) des documents soumis à l'arbitre, (2) d'une audience téléphonique ou (3) d'une audience en personne, conformément aux règles de l'AAA. Si votre demande dépasse 25 000 dollars, le droit à une audience sera déterminé par les règles de l'AAA. Toutes les audiences d'arbitrage en personne auront lieu au district judiciaire fédéral dans lequel vous résidez, sauf si nous convenons tous les deux d'un autre lieu ou si nous acceptons un arbitrage téléphonique.

Non participation. Vous pouvez décider de ne pas participer à cette procédure de règlement des litiges. Si vous décidez de ne pas participer, ni vous ni Coway ne pouvez exiger que l'autre participe à une procédure d'arbitrage. Pour vous désengager, vous devez envoyer un avis à Coway au plus tard 30 jours civils à compter de la date d'achat du produit par le premier acheteur consommateur, soit par : (i) en envoyant un e-mail à info@cowaymega.com avec pour objet : « Arbitration Opt Out » ou (ii) en appelant le 1-800-285-0982. Vous devez inclure dans le courriel de retrait ou fournir par téléphone : (a) votre nom et adresse; (b) la date à laquelle le produit a été acheté; (c) le nom ou le numéro de modèle du produit; et (d) le numéro de série (le numéro de série se trouve sur le produit).

Vous ne pouvez vous retirer de la procédure de règlement des litiges que de la manière décrite ci-dessus (c'est-à-dire par courriel ou par téléphone); aucune autre forme d'avis ne sera effective pour se retirer de cette procédure de règlement des litiges. Le retrait de cette procédure de résolution des litiges n'affectera en rien la couverture de la Garantie limitée, et vous continuerez à bénéficier de tous les avantages de la Garantie limitée. Si vous conservez ce produit et si vous ne vous retirez pas, vous acceptez toutes les modalités et conditions de la clause d'arbitrage décrite ci-dessus.

Especificaciones

Las especificaciones están sujetas a leves cambios para mejorar el desempeño del producto.

Elemento	Especificaciones
Tipo de producto	Purificador de aire
Nombre de modelo	Airmega ProX
Tensión nominal	120 V-60 Hz
Fase	Monofásico
Consumo de energía	65 W
Grado de aislamiento del producto	Dispositivo grado 1
Composición del filtro	Conjunto de prefiltro lavable y filtro Max2* * Filtro Max2 (carbón activado + Green True HEPA™)
Área de cobertura	1,063 ft ² (99 m ²)* in 15 mins. 2,126 ft ² (198 m ²)** in 30 mins. 4,253 ft ² (395 m ²)*** in 60 mins.
Lugar de instalación	Interior
Dimensiones (An x Al x La)	pulgadas: 18.9 × 36.6 × 24.3 in centímetros: 48 × 93 × 62 cm
Color	Beis moca
Peso del producto	23 kg (51 lb)

El área de cobertura del purificador de aire está basada en un área en la que el purificador de aire puede realizar dos cambios de aire por hora (ACPH). Un cambio de aire por hora se traduce en cuántas veces un purificador de aire puede limpiar un área, asumiendo que la altura de un techo es de 8 ft, en una hora. Por tanto, * significa cuatro cambios de aire por hora, lo que significa que el purificador de aire puede limpiar el área una vez cada 15 minutos. Y,** significa que dos cambios de aire por hora, lo que significa que el purificador de aire puede limpiar el área una vez cada 30 minutos. Y,*** significa que un cambio de aire por hora, lo que significa que el purificador de aire puede limpiar el área una vez cada 60 minutos.

La eficiencia energética de este modelo con certificación ENERGY STAR es medida según una relación entre la tasa de suministro de aire limpio (CADR) para humo del modelo y la energía eléctrica que consume, o CADR/vatio.

Tabla de contenidos

01. ANTES DE USAR EL PRODUCTO	6
Instrucciones de seguridad	6
02. PREPARACIÓN	8
Panel de control	8
03. OPERACIÓN	10
Modo automático	10
Modo Eco	10
Modo silencioso	10
Modo turbo	10
Modo de velocidad manual	11
Función de ajuste	11
Visualización de la notificación de cubierta abierta	11
Ajuste de la sensibilidad del sensor de calidad del aire	12
04. MANTENIMIENTO	13
Función de notificación de mantenimiento o sustitución del filtro	13
Modo de restablecimiento forzado del uso del filtro	13
Cómo reemplazar el filtro	14
Cómo limpiar el prefiltro	15
05. APÉNDICE	16
Resolución de problemas	16
Garantía limitada	17

Guía de inicio rápido

Antes de operar el producto, debe extraer el empaque plástico del filtro Max2 insertado de ambos lados. Para obtener más información, consulte la página siguiente.

No opere el producto hasta completar estos pasos primero.

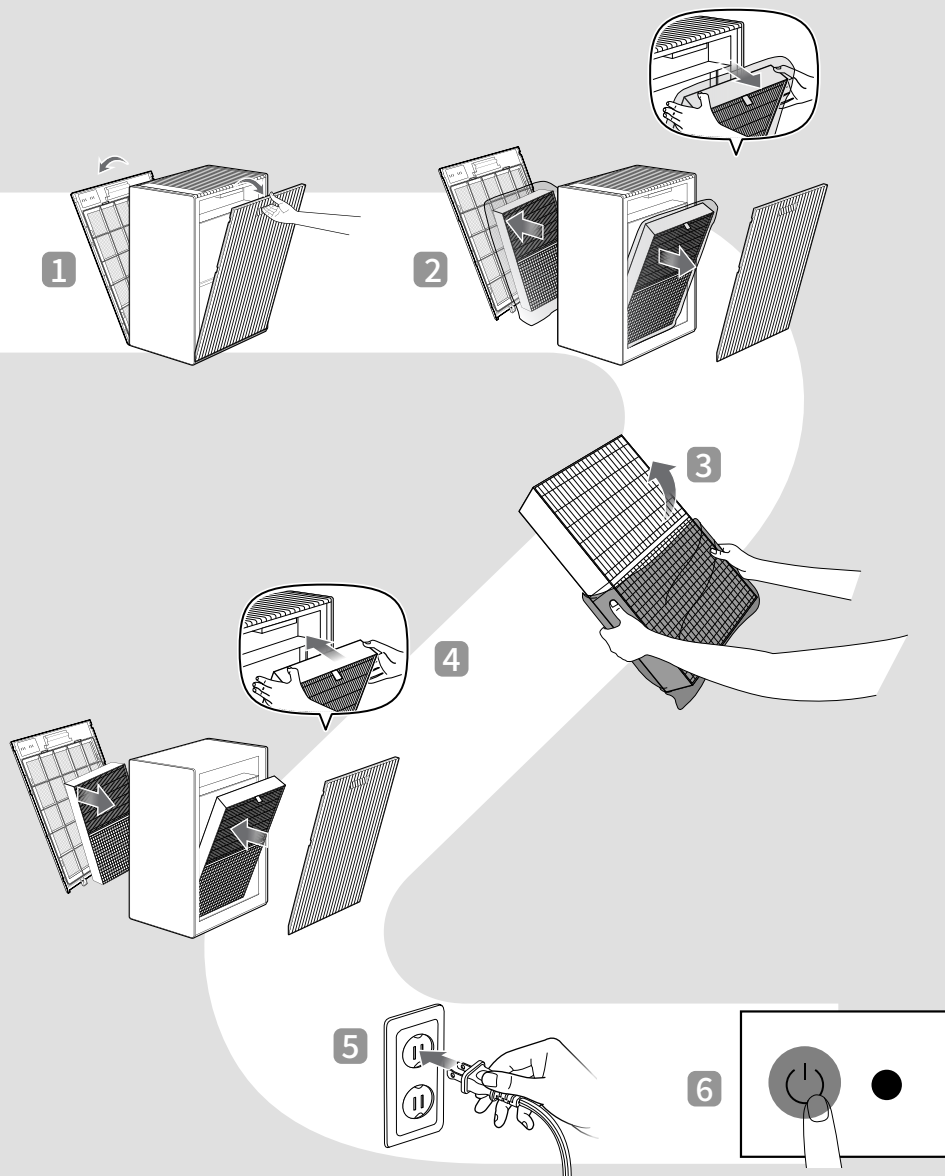

Configuración del producto

Antes de usar el producto, debe extraer el empaque plástico del filtro Max2 insertado de ambos lados.

⚠ PRECAUCIÓN

Asegúrese de que el cable de alimentación está desconectado antes de abrir las cubiertas.

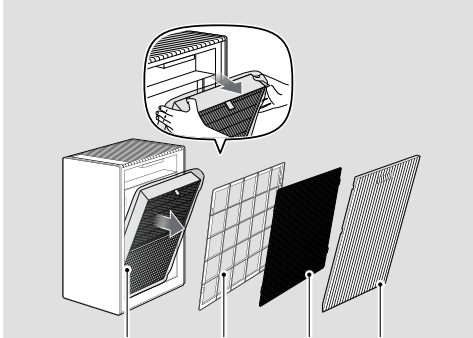

Filtro Max2 Bastidor del prefiltro Prefiltro Cubierta

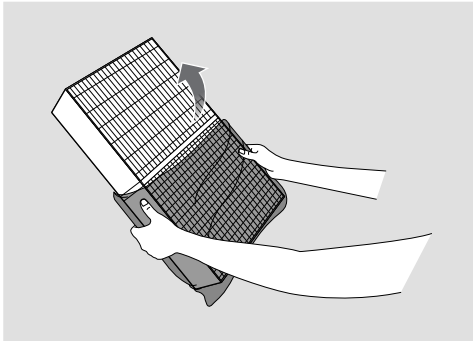

1 Retire las cubiertas y los filtros de ambos lados en el orden siguiente.

Cubierta ► Prefiltro ► Bastidor del prefiltro ► Filtro Max2

2 Retire el empaque de plástico del filtro Max2 de ambos lados.

Desheche el empaque de plástico del filtro Max2.

⚠ PRECAUCIÓN

- Al retirar el empaque de plástico del filtro, tenga cuidado de no dañar la superficie del filtro.
- No permita que los niños jueguen con el empaque de plástico.

3 Vuelva a colocar los filtros y cubiertas de ambos lados en el orden inverso al del primer paso.

Filtro Max2 ► Bastidor del prefiltro ► Prefiltro ► Cubierta

📌 NOTA

- Coloque el filtro Max2 con el lado verde hacia el bastidor del prefiltro (exterior del producto).
- El producto no se encenderá si las cubiertas derecha e izquierda están instaladas incorrectamente.

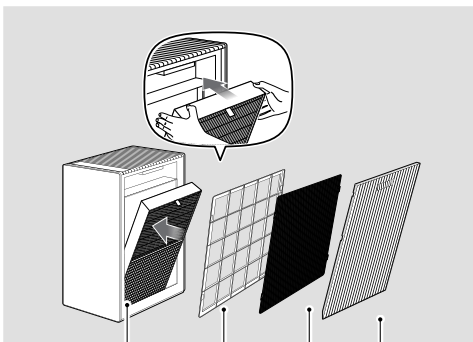

Filtro Max2 Bastidor del prefiltro Prefiltro Cubierta

Cómo utilizar las ruedas de bloqueo

Para su seguridad durante el uso, las ruedas móviles están equipadas con un sistema de bloqueo. Si desea fijar la ubicación del aparato, puede empujar hacia abajo el sistema de bloqueo de las cuatro ruedas para fijarlas, como muestra la ilustración. Si desea mover el producto, asegúrese de desbloquear las ruedas antes de moverlo.

[Bloqueado]

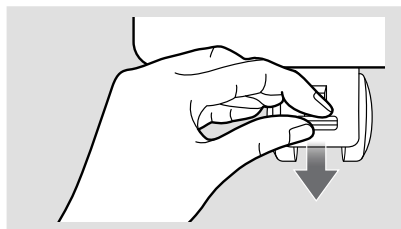

[Desbloqueado]

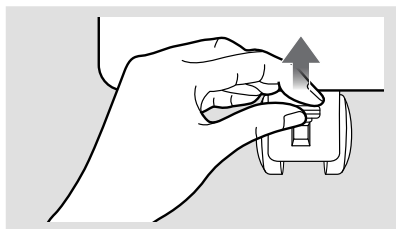

Instrucciones de seguridad

Lea y siga todos los consejos y advertencias de seguridad antes de usar el producto.

▲ ADVERTENCIA

La advertencia indica una situación potencialmente peligrosa que puede provocar la muerte o lesiones graves al usuario o a otras personas.

▲ PRECAUCIÓN

La precaución indica una situación potencialmente peligrosa que puede provocar lesiones al usuario o a otras personas o daños materiales.

▲ ADVERTENCIA

- No exceda la calificación de voltaje y potencia del tomacorriente o dispositivo de conexión. Esto puede generar un calor excesivo y causar choques eléctricos o incendios.
- Solo use el tipo apropiado de tomacorriente para el producto. Conectar el producto a un tomacorriente incorrecto puede resultar en daños.
- No sumerja el producto ni ninguna de sus partes en agua. Opere el producto únicamente luego de que un técnico cualificado examine y reemplace las partes que han estado bajo el agua.
- No manipule el enchufe con las manos mojadas.
- Si el tomacorriente está mojado, desenchufe el producto con cuidado y deje que el tomacorriente se seque por completo antes de seguir utilizándolo.
- No opere el producto si el ventilador del motor no opera o está dañado.
- Desconecte el conector de corriente del tomacorriente si el producto emite sonidos extraños, olores o humo. Contacte inmediatamente con el centro de servicio al cliente para obtener instrucciones.
- Desconecte el conector de corriente del tomacorriente cuando el producto no se esté usando y antes de limpiar, inspeccionar o reemplazar partes.
- Use un tomacorriente dedicado para el producto. No conecte el producto a una base múltiple que tenga conexiones a otros productos.
- No opere el producto si el conector de corriente o los cables están dañados.
- No doble, gire, pellizque ni dañe por la fuerza el cable de alimentación.
- No fuerce el conector de corriente para introducirlo en un tomacorriente eléctrico ni en un tomacorriente suelto. Contacte con un técnico cualificado para instalar un tomacorriente eléctrico adecuado.
- Si el cable de alimentación está dañado, no lo sustituya usted solo. Contacte con el centro de mantenimiento para reemplazarlo.
- Extraiga el conector de corriente del tomacorriente agarrando el conector de corriente y jalándolo con suavidad. Nunca jale del cable para extraer el conector de corriente.
- Mantenga el cable eléctrico alejado de fuentes de calor.
- No repare el producto a menos que este manual lo recomiende. Hacerlo anulará su garantía. Todos los trabajos de reparación los debe realizar un técnico cualificado.
- Este producto tiene un enchufe polarizado (una clavija es más ancha que la otra). Para reducir el riesgo de choque eléctrico, este enchufe está diseñado para encajar en un tomacorriente polarizado solo de una forma. Si el enchufe no encaja por completo en el tomacorriente, invierta el enchufe. Si sigue sin encajar, contacte con un electricista cualificado. No intente eliminar esta característica de seguridad.
- No use este producto en áreas industriales o factorías en las que pueda haber presente partículas de aceite, grasa o polvo.
- No cambie el filtro mientras el producto está operando. Siempre apague el producto y desconecte el conector de corriente antes de acceder a los componentes del interior del producto.
- No coloque el producto cerca de un humidificador o en áreas húmedas, como baños o lavanderías, en las que el producto pueda entrar en contacto con el agua.
- No coloque el producto cerca de gases inflamables, cigarrillos, incienso y otros materiales combustibles.
- No coloque el producto sobre la cama ni contra objetos blandos, como cortinas.
- No limpie el producto utilizando detergentes, disolvente de pintura u otros disolventes domésticos.
- No pulverice insecticidas u otros materiales cerca del producto.

Instrucciones de seguridad

Lea y siga todos los consejos y advertencias de seguridad antes de usar el purificador.

▲ ADVERTENCIA

La advertencia indica una situación potencialmente peligrosa que puede provocar la muerte o lesiones graves al usuario o a otras personas.

▲ PRECAUCIÓN

La precaución indica una situación potencialmente peligrosa que puede provocar lesiones al usuario o a otras personas o daños materiales.

▲ PRECAUCIÓN

- El aparato no debe ser usado por niños de menos de 8 años o personas con discapacidades físicas, sensoriales o mentales o falta de experiencia y conocimientos, a no ser que tengan supervisión o instrucciones.
- No permita que los niños jueguen con el empaque de plástico y el aparato.
- No use este producto con ningún dispositivo de control de velocidad de estado sólido, ya que puede resultar en choque eléctrico o incendio.
- No use un adaptador o cable de extensión, dado que puede causar incendios, choques o lesiones personales.
- No utilice accesorios o filtros no recomendados por el fabricante.
- Tenga cuidado al retirar los componentes del aparato. Asegúrese de que las partes de su cuerpo no se quedan bloqueadas o arañadas al realizar tareas de servicio en el producto.
- No ingrese objetos ni los dedos en las aberturas del producto. Si algún objeto cae en las aberturas, inmediatamente apague el producto y desconecte el conector de corriente. Contáctese con un técnico cualificado o el fabricante para extraer el objeto.
- No lave ni reutilice el filtro Max2.
- No bloquee la salida de aire del producto. Hacerlo puede reducir la eficiencia del producto y aumentar el riesgo de lesión.
- Este producto es para uso doméstico según se describe en este manual. Usarlo en un entorno industrial o en otro lugar no recomendado por el fabricante puede resultar en choque eléctrico, incendio y lesiones a las personas.
- No coloque nada encima del producto.
- Cambie los filtros a los intervalos recomendados para que no se acumule exceso de polvo.
- No coloque el producto en lugares en los que ambos lados del producto estén bloqueados.
- No coloque el producto bajo la luz solar directa.
- No coloque el producto junto a ventanas ni sobre ellas.
- Coloque el producto en una superficie firme, plana y seca que provea circulación de aire suficiente.
- No coloque el cable debajo de alfombras. No cubra el cable con alfombrillas, largueros o revestimientos similares. Coloque el cable lejos de la zona de tráfico y donde no pueda provocar caídas.
- El usuario final debe ser informado de que debe mantener una separación de al menos 20 cm con la antena mientras este producto final esté instalado y operando.
- La operación está sujeta a las dos condiciones siguientes: (1) este dispositivo no debe causar interferencias dañinas, y (2) este dispositivo debe aceptar toda interferencia recibida, incluidas interferencias que pudieran causar una operación no deseada.

LEA Y GUARDE ESTAS INSTRUCCIONES

Panel de control

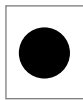
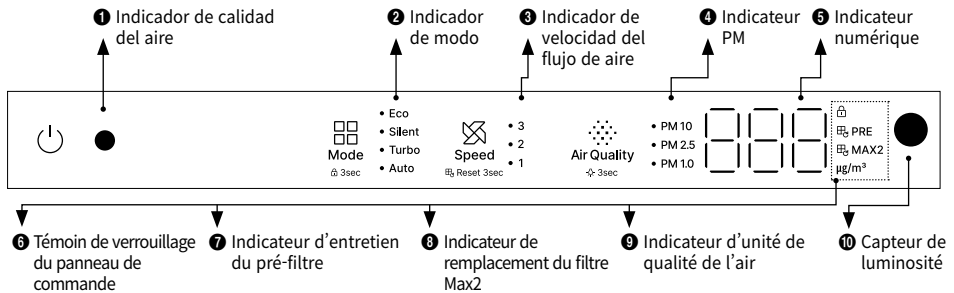

1 **Indicador de calidad del aire**
El indicador muestra los colores de la calidad de aire actual.

* Buena: azul Moderada: verde
Insalubre: amarillo Muy insalubre: rojo

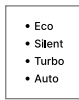

2 **Indicador de modo**
Se indica el modo de funcionamiento seleccionado por el usuario.

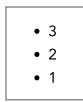

3 **Indicador de velocidad del flujo de aire**
Se indica la velocidad actual del flujo de aire.

* No se muestra cuando la máquina está en modo Turbo o Silencioso.

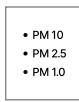

4 **Indicador de PM**
Indica qué concentración de partículas en suspensión (PM) se está mostrando.



5 **Indicador digital**
La información sobre partículas se muestra de forma digital.



6 **Indicador de bloqueo del panel de control**
Este indicador se enciende al activarse la función de Bloqueo del panel de control. La función de Bloqueo del panel de control se activa al mantener pulsado el botón de modo durante más de 3 segundos.



7 **Indicador de mantenimiento del prefiltro**
La luz de notificación se enciende cuando el prefiltro se ha usado al 100 % y necesita mantenimiento. Cuando lave o limpie el prefiltro y mantenga pulsado el botón de velocidad de flujo de aire durante más de 3 segundos, el uso del filtro se restablecerá al 0 % y la luz indicadora se apagará.

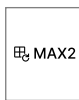

8 **Indicador de reemplazo del filtro Max2**
La luz de notificación se enciende cuando el filtro Max2 se ha usado al 95 % y necesita mantenimiento. Cuando sustituya el filtro y mantenga pulsado el botón de velocidad de flujo de aire durante más de 3 segundos, el uso del filtro se restablecerá al 0 % y la luz indicadora se apagará.

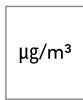

9 **Indicador de unidad de calidad de aire**
El indicador se enciende con valores numéricos cuando muestra la información PM1.0/PM2.5/PM10.



10 **Sensor de luz**
Este sensor detecta luz alrededor del producto.
* Este sensor detecta la intensidad de la luz. Cuando el producto está ajustado en el modo Inteligente y está en oscuridad por 3 minutos, el producto ingresa en el modo Suspensión automáticamente. Sin embargo, si la velocidad del aire está ajustada manualmente o el nivel de contaminación está por encima de lo normal (en el modo Inteligente), el modo Suspensión no será activado automáticamente.

Panel de control

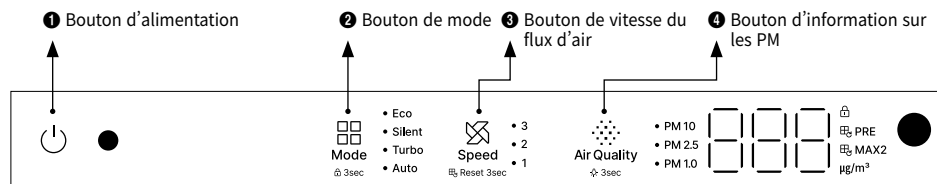

1 Botón encender

Use el botón para encender y apagar producto.

* Al encender el producto por primera vez, funcionará en modo automático. Si se apaga después, se conservará la configuración del modo actual.



2 Botón de modo

Se utiliza para cambiar de un modo a otro.

Cambia en el siguiente orden:
Auto → Turbo → Silencioso → Eco



3 Botón de velocidad del flujo de aire

Pulse el botón de velocidad del flujo de aire para aumentar y disminuir la velocidad del flujo de aire.

Nivel 1 → Nivel 2 → Nivel 3



4 Botón de información de PM

Pulse el botón para desplazarse por el sensor de partículas en suspensión (PM, por sus siglas en inglés).

PM2.5 → PM10 → PM1.0

03. OPERACIÓN

Modo automático

El producto ajusta automáticamente la velocidad del flujo de aire (niveles 1, 2 y 3) para una operación eficaz en función de la calidad del aire interior que detecta el sensor. Este modo está destinado a todos los usuarios en general.

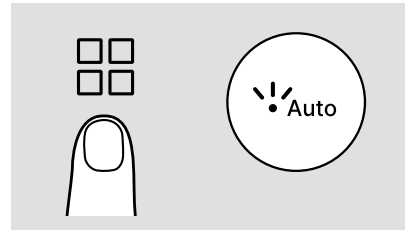

Calidad del aire	Buena (azul)	Moderada (verde)	Insalubre (amarillo)	Muy insalubre (rojo)
Velocidad del flujo de aire	Nivel 1	Nivel 2	Nivel 2	Nivel 3

[Modo de sueño (Solo disponible en modo automático)]

Cuando el sensor de luz del aparato determina que el espacio está oscuro durante más de 3 minutos en modo automático, el aparato entra automáticamente en modo de sueño (funciona igual que el modo silencioso). Todos los indicadores, excepto la indicación de modo silencioso, se apagan cuando está en modo de sueño. Si la zona está iluminada durante más de 5 minutos, el purificador saldrá del modo de sueño y volverá al modo automático.

Modo Eco

Aunque funciona de la misma manera que el modo automático, pausa el proceso de purificación durante 30 minutos si la concentración de PM2.5 se mantiene en $2\mu\text{g}/\text{m}^3$ o menos durante 10 minutos. Cuando la máquina está en modo Eco, se apagan todos los indicadores excepto los de calidad del aire y modo ecológico. La purificación se reanuda cuando la concentración de PM2.5 llega a $3\mu\text{g}/\text{m}^3$ o más o cuando hay una entrada del usuario (al pulsar cualquier botón).

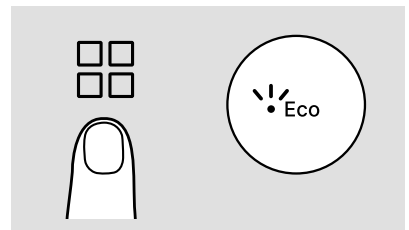

Modo silencioso

Este ajuste reduce la velocidad del flujo de aire durante el funcionamiento para crear un entorno silencioso y agradable. Consume menos energía y produce un ruido menor durante las operaciones.

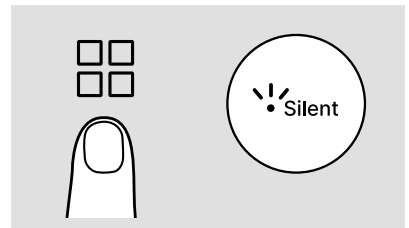

Modo turbo

El modo turbo acelera el proceso de purificación del aire con una velocidad de flujo de aire más rápida equivalente al nivel 3 en modo manual. A la velocidad máxima del flujo de aire, consume más energía y puede producir ruido.

* El modo turbo dura 10 minutos y vuelve al modo automático.

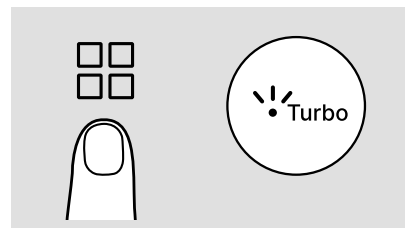

Modo de velocidad manual

La máquina funciona continuamente con la velocidad de flujo de aire seleccionada por el usuario. Puede elegir la velocidad del flujo de aire:

Nivel 1, Nivel 2 y Nivel 3

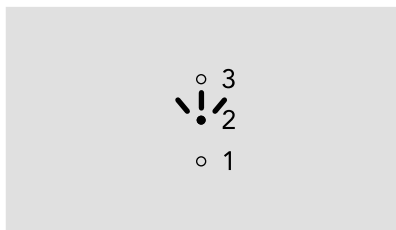
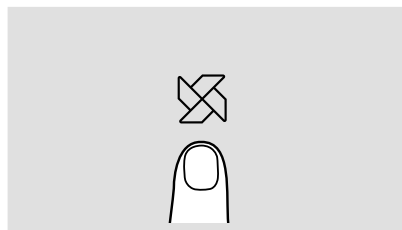

Función de ajuste

[Función de luz]

Puede cambiar las luces de indicación del panel de control. Encienda el producto y mantenga pulsado el botón de información de PM durante más de 3 segundos para apagar las luces indicadoras. Si toca cualquier botón cuando las luces indicadoras están apagadas, se encenderán durante 3 segundos. Mantenga pulsado el botón durante más de 3 segundos para restablecer las luces.

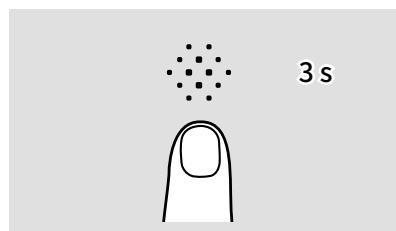

[Función de bloqueo del panel de control]

Esta función es útil para evitar entradas innecesarias. Si mantiene pulsado el botón de modo durante más de 3 segundos, se deshabilitarán todos los botones. Para reactivar los controles, mantenga pulsado el botón de modo durante más de 3 segundos.

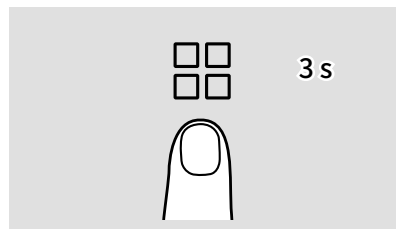

Visualización de la notificación de cubierta abierta

Cuando abra la(s) cubierta(s) mientras use el producto

Si no se detecta que una o ambas cubiertas están correctamente instaladas, el producto se detendrá y el indicador digital parpadeará en "----". Además, todos los demás indicadores se apagarán. Sin embargo, si ambas cubiertas están correctamente instaladas, el producto volverá a su modo de funcionamiento anterior.



El indicador digital parpadeará en "----"
Otros están apagados

• PM 10	---	☒ PRE	●
• PM 2.5	---	☒ MAX2	
• PM 1.0		µg/m ³	

Ajuste de la sensibilidad del sensor de calidad del aire

Guía de indicación de la calidad del aire

	Nivel 1 (Buena)	Nivel 2 (Moderada)	Nivel 3 (Insalubre)	Nivel 4 (Muy insalubre)
PM1.0 ($\mu\text{g}/\text{m}^3$)	1~12	13~35	36~55	56~
PM2.5 ($\mu\text{g}/\text{m}^3$)	1~12	13~35	36~55	56~
PM10 ($\mu\text{g}/\text{m}^3$)	1~54	55~154	155~254	255~

Cómo ajustar la sensibilidad del sensor de calidad del aire

Cuando se utiliza el producto por primera vez, el sensor de calidad del aire se ajusta a la sensibilidad normal. Si el indicador de calidad del aire permanece en "Muy insalubre (rojo)" o "Buena (Azul)" durante más de dos horas, puede ajustar la sensibilidad del sensor de la siguiente manera.

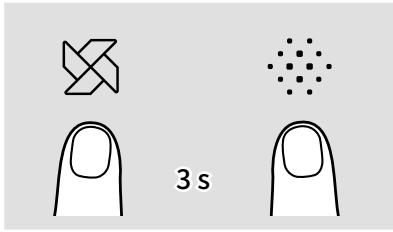

- 1 Cuando el producto esté operando, presione el botón de velocidad de flujo de aire y el botón de información de PM simultáneamente durante más de 3 segundos.

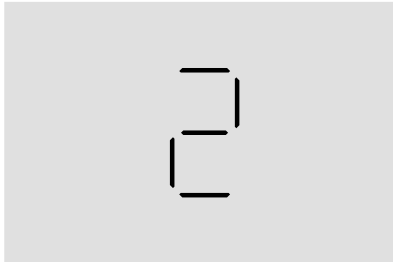

- 2 Visualice la sensibilidad actual del sensor de calidad del aire en el indicador digital. Para indicar que se está ajustando la sensibilidad del sensor de calidad del aire, se encienden el indicador de velocidad del flujo de aire de nivel 1 y los indicadores PM1.0, PM2.5 y PM10.

Nivel	1	2	3
Sensibilidad	Alto	Normal	Bajo

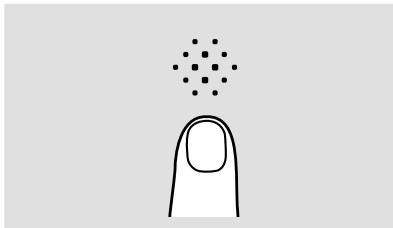

- 3 Pulse el botón de información de PM para cambiar la sensibilidad del sensor de calidad del aire.

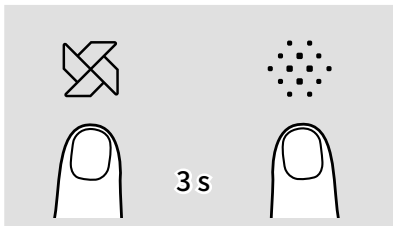

- 4 Si se mantienen pulsados simultáneamente los botones de velocidad del flujo de aire y de información de PM durante más de 3 segundos, o si se dejan pulsados durante más de 7 segundos, se aplica la sensibilidad del sensor de calidad del aire seleccionada.

Función de notificación de mantenimiento o sustitución del filtro

El indicador de mantenimiento del prefiltro se enciende cuando el filtro se ha usado al 100 % y el indicador de sustitución del filtro Max2 se enciende cuando el filtro se ha usado al 95 %.

Para desactivar el indicador y restablecer el uso del filtro, mantenga pulsado el botón de velocidad del flujo de aire durante 3 segundos.

* Si el indicador de notificación de mantenimiento del prefiltro y el indicador de sustitución del filtro Max2 se encienden al mismo tiempo, ambos se desactivan.

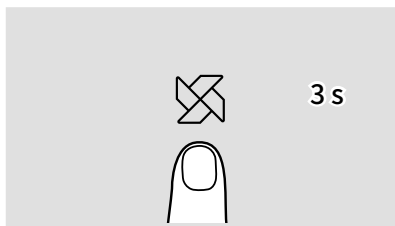

Modo de restablecimiento forzado del uso del filtro

Esta función sirve para restablecer el uso del filtro si un usuario ha limpiado o sustituido el filtro por adelantado antes de la notificación de mantenimiento o sustitución del filtro. Mediante esta acción, se puede gestionar el uso del filtro.



- 1 Cuando aún no se ha producido la notificación de mantenimiento o sustitución del filtro, mantenga pulsado el botón de velocidad de flujo de aire durante más de 3 segundos.



- 2 El indicador de mantenimiento del filtro se enciende y muestra el uso actual del filtro a través del indicador digital. Pulse el botón de velocidad de flujo de aire y seleccione el filtro para restablecer su uso. Cuando seleccione el filtro, siga el siguiente orden.

NOTA

· Prefiltro (PRE) → Filtro Max2 (MAX2) → Prefiltro (PRE)

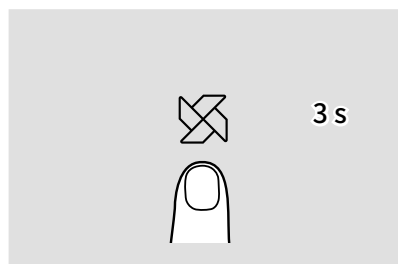

- 3 Después de seleccionar el filtro, mantenga pulsado el botón de velocidad de flujo de aire durante más de 3 segundos para restablecer el uso del filtro.
- 4 Si no se pulsa el botón de restablecimiento durante más de 7 segundos, se cancela el modo de restablecimiento forzado del uso del filtro.

Cómo reemplazar el filtro

- Use un filtro Coway original para mantener un desempeño óptimo del producto.
- Desenchufe siempre el cable de alimentación antes de reemplazar el filtro.

Cómo reemplazar el filtro Max2 (cada 12 meses)

Cuando el indicador de reemplazo del filtro Max2 se encienda, cambie el filtro Max2 de ambos lados. Siga las instrucciones a continuación para reemplazar el filtro.

1 Abra la cubierta del filtro y retire el filtro Max2.

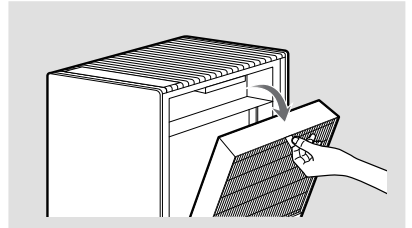
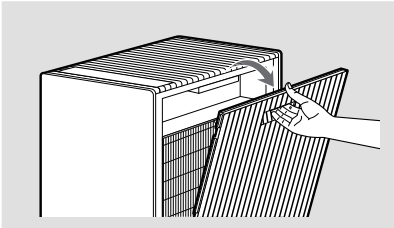

2 Retire el vinilo de embalaje del nuevo filtro Max2 y sustituya el antiguo por este. Utilice el orden inverso al de extracción para instalar el filtro.

NOTA

- Compruebe si el filtro está instalado en la orientación y dirección de inserción correctas (arriba, abajo, izquierda y derecha).
- * Sistema de filtro superior: filtro Green True HEPA™ - Prefiltro (izquierda/derecha 1EA)
- Sistema de filtro inferior: Filtro Green True HEPA™ - Filtro de carbón activado - Prefiltro (izquierda/derecha 1EA)

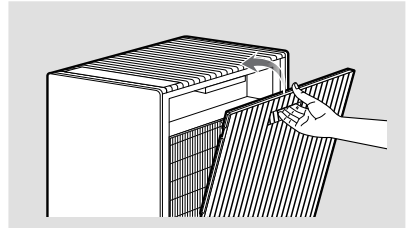
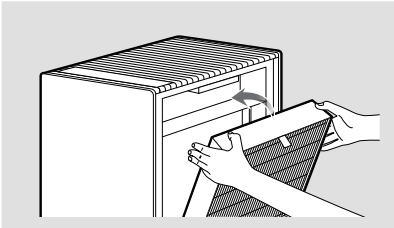

3 Mantenga pulsado el botón de velocidad de flujo de aire del panel de control para restablecer el uso del filtro.

Cómo limpiar el prefiltro

Cuando el indicador de mantenimiento del prefiltro esté encendido, limpie el prefiltro de ambos lados. Siga las instrucciones a continuación para limpiar el filtro.

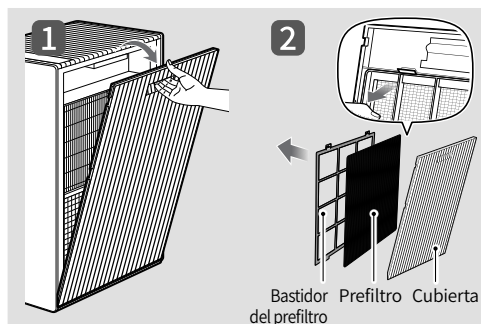

1 Retire las cubiertas y el prefiltro de ambos lados.

NOTA

- Mientras lo retira, no deje que le caiga polvo.
- Debe tener cuidado con los salientes de ambos lados cuando retire la cubierta del prefiltro de la tapa del filtro.

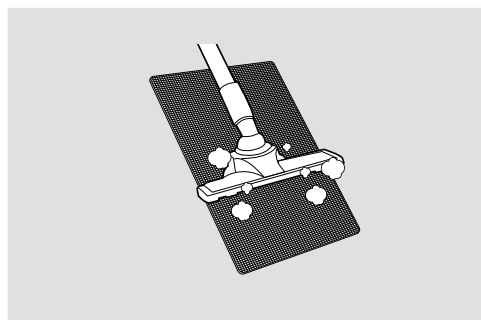

2 Quite el polvo con una aspiradora o agua.

Si al aspirar no limpia suficientemente el prefiltro, proceda a lavar suavemente bajo el agua.

PRECAUCIÓN

Si usa agua para limpiar el prefiltro, seque el prefiltro a la sombra antes de instalarlo nuevamente.

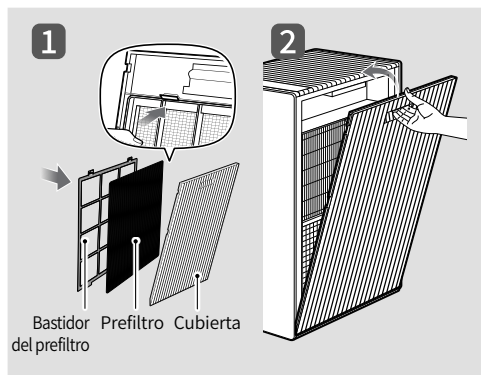

3 Seque el prefiltro y móntelo en el bastidor del prefiltro. A continuación, combine el bastidor del prefiltro con la cubierta, inserte la cubierta en el saliente inferior y el gancho superior con precisión y, a continuación, cierre la cubierta.

4 Mantenga pulsado el botón de velocidad de flujo de aire del panel de control para restablecer el uso del filtro.

Ciclo de limpieza y reemplazo del filtro

Filtro	Tiempo de limpieza/reemplazo	Limpieza/reemplazo
Prefiltro	Cada 2-4 semanas	Lavable
Filtro Max2	Una vez cada 12 meses	Reemplazo

Resolución de problemas

Antes de contactarse con el centro de servicio al cliente, intente las soluciones siguientes. Los demás servicios debe realizarlos un centro de servicio Coway autorizado.

No sale aire por la salida de aire.

Comprobación	¿Está enchufado el conector de corriente?
Solución	Conecte el conector de corriente a un tomacorriente de CA (120 V~60 Hz).
Comprobación	¿Están apagados todos los indicadores?
Solución	Toque el botón [Encendido] para encender el producto.
Comprobación	¿Se ha producido un fallo de alimentación?
Solución	Espera a que se restaure la alimentación y, luego, intente usar el producto.

La velocidad del flujo de aire que sale por la salida de aire es significativamente baja.

Comprobación	¿Ha pasado el ciclo de limpieza y reemplazo del filtro?
Solución	Confirme los ciclos de limpieza y reemplazo del filtro y luego límpielo o reemplácelo si es necesario. (P. 14)

El nivel de contaminación no cambia.

Comprobación	¿Hay suciedad en la zona donde se encuentra el sensor de contaminación?
Solución	Limpie el sensor de contaminación.
Comprobación 1	¿Se mantiene el nivel de contaminación como "Muy insalubre" luego de operar el purificador de aire por más de dos horas?
Comprobación 2	¿Se mantiene el nivel de contaminación como "Bueno" por más de una hora al operar el purificador de aire en un entorno contaminado?
Solución	Ajuste la sensibilidad del sensor de contaminación. (P. 12)

Sale mal olor de la salida de aire.

Comprobación	¿Ha pasado el ciclo de limpieza y reemplazo del filtro?
Solución	Confirme los ciclos de limpieza y reemplazo del filtro y luego límpielo o reemplácelo si es necesario. (P. 14)

Garantía limitada

GARANTÍA LIMITADA (EE. UU./CANADÁ/MÉXICO)

AVISO DE ARBITRAJE: ESTA GARANTÍA LIMITADA CONTIENE UNA DISPOSICIÓN DE ARBITRAJE QUE REQUIERE QUE USTED Y COWAY RESUELVAN LAS DISPUTAS SOMETIÉNDOSE A ARBITRAJE EN LUGAR DE A TRIBUNAL, A MENOS QUE RENUNCIE A ELLO. EN EL ARBITRAJE, LAS ACCIONES COLECTIVAS Y LOS JUICIOS CON JURADO NO ESTÁN PERMITIDOS. CONSULTE A CONTINUACIÓN LA SECCIÓN TITULADA “PROCEDIMIENTO PARA LA RESOLUCIÓN DE DISPUTAS”.

Si el motor u otras partes electrónicas del producto Coway fallan debido a un defecto en los materiales o la mano de obra durante un uso doméstico normal, durante el periodo de garantía establecido a continuación, Coway reparará o reemplazará la parte o el producto, según su propia discreción. Esta garantía limitada es válida solo para el comprador original del producto y solo se aplica cuando se compra y usa en los Estados Unidos, Canadá y México. Se requerirán un comprobante de la compra original y un vídeo del problema para obtener servicio de garantía en virtud de esta Garantía limitada.

Período de garantía	Alcance de la garantía	Comentario
Un (1) año a partir de la fecha de compra original	Todas las partes internas/funcionales	Filtro excluido
Cinco (5) años a partir de la fecha de compra original	Motor y partes electrónicas	

* Los productos y las partes de reemplazo están garantizados durante la porción restante del periodo de garantía original o noventa (90) días, el periodo que sea mayor.

* Los productos y las partes de reemplazo pueden ser nuevos o remanufacturados.

ESTA GARANTÍA TIENE VIGENCIA POR ENCIMA DE CUALQUIER OTRA GARANTÍA, EXPRESA O IMPLÍCITA, INCLUYENDO SIN LIMITACIÓN, TODA GARANTÍA DE COMERCIABILIDAD O IDONEIDAD PARA UN FIN DE TERMINADO. HASTA EL PUNTO QUE CUALQUIER GARANTÍA IMPLÍCITA SEA REQUERIDA POR LEY, ESTARÁ LIMITADA EN DURACIÓN AL PERÍODO DE GARANTÍA EXPRESA INDICADO ANTERIORMENTE. NI EL FABRICANTE NI SU DISTRIBUIDOR PODRÁN SER RESPONSABILIZADOS DE DAÑOS ACCIDENTALES, CONSECUENCIALES, INDIRECTO, ESPECIALES O PUNITIVOS DE NINGUNA NATURALEZA, INCLUYENDO SIN LIMITACIÓN, PÉRDIDA DE INGRESOS O BENEFICIOS, O CUALQUIER OTRO DAÑO YA ESTÉ BASADO EN CONTRATO, RESPONSABILIDAD EXTRA CONTRACTUAL O DE CUALQUIER OTRO MODO.

En algunos estados, provincias o países no se permiten la exclusión o limitación de los daños accidentales o consecuenciales, ni las limitaciones de duración de una garantía implícita. Por tanto, la exclusión o limitación anterior podría no ser de aplicación a su caso. Esta garantía le otorga derechos legales concretos, y también podría disponer de otros derechos que podrían variar según el estado.

LO QUE NO CUBRE ESTA GARANTÍA:

- Viajes de servicio para entregar, recoger, instalar o reparar el producto; instrucciones al usuario sobre la operación del producto; reparación o reemplazo de fusibles o corrección de cableado o fontanería, o corrección de reparaciones/instalación no autorizadas.
- Imposibilidad del producto para operar durante fallas eléctricas y servicio eléctrico interrumpido o inadecuado.
- Daños causados por tubos de agua con fugas o roturas, líneas de drenaje restringidas, suministro de agua inadecuado o interrumpido, o suministro de aire inadecuado.
- Daños resultantes de la operación del producto en una atmósfera corrosiva o contraria a las instrucciones descritas en el manual del propietario del producto.
- Daños en el producto causados por accidentes, plagas y bichos, rayos, viento, incendio, inundaciones o causas de fuerza mayor.
- Daños o fallas causados por una modificación o alteración no autorizadas, o uso para fines distintos de los previstos.
- Daños o fallas del ventilador causados durante el envío o por un uso inadecuado por parte del cliente.
- Daños o fallas causados por una corriente o voltaje eléctrico incorrectos, o códigos de fontanería, uso comercial o industrial, o uso de accesorios, componentes o productos de limpieza consumibles que no estén aprobados por Coway.
- Daños causados por el transporte y la manipulación, incluidos arañazos, abolladuras o roturas u otros daños en el acabado del producto, a menos que dichos daños resulten de defectos en los materiales o la mano de obra en el motor u otras partes electrónicas y se reporte una (1) semana después de la entrega.
- Daños o elementos faltantes en cualquier producto de exposición, con caja abierta, rebajado o reacondicionado.
- Productos con número de serie original que se ha eliminado, alterado o no se puede determinar correctamente. El modelo y los números de serie, junto con los comprobantes de compra originales, son necesarios para la validación de la garantía.
- Aumentos en los costes de suministro y gastos de suministro adicionales.
- Reparaciones cuando el producto se utiliza para usos distintos del normal y doméstico habitual (p. ej., uso comercial, en oficinas e instalaciones recreativas) o contrarios a las instrucciones descritas en el manual del propietario del producto.
- Costes asociados a la retirada del producto de su casa para reparaciones.
- La retirada y reinstalación del producto, si está instalado en una ubicación inaccesible o no está instalado de acuerdo con las instrucciones de instalación publicadas, incluidos los manuales del propietario y de instalación de Coway.
- Daños resultantes de un uso inadecuado, abuso, instalación, reparación o mantenimiento inapropiados. Una reparación inapropiada incluye el uso de partes no aprobadas o especificadas por Coway.

El coste de la reparación o reemplazo dentro de estas circunstancias excluidas deberá ser asumido por el cliente.

PARA OBTENER SERVICIO DE GARANTÍA:

Contacte con Coway en el 1-800-285-0982 entre las 8:00 am y las 5:00 pm PT, de lunes a viernes, para hablar con un representante autorizado de Coway. Su expediente de reclamación de garantía será abierto, y se le pedirá que envíe su comprobante de compra, un vídeo en el que se muestre el supuesto defecto y el producto enviado a la dirección designada por el representante. Durante los 45 posteriores a la recepción de la prueba anteriormente mencionada, el vídeo y el producto, Coway (i) le enviará el producto reparado o reemplazado sin cargo para usted o (ii) le enviará un producto original corriendo usted con los gastos si su reclamación de garantía es denegada, lo que Coway le notificará con prontitud. EL COMPROBANTE DE COMPRA, EL VÍDEO Y EL PRODUCTO DEBERÁN SER RECIBIDOS POR COWAY DURANTE LOS 30 DÍAS POSTERIORES A LA APERTURA DEL EXPEDIENTE DE RECLAMACIÓN DE GARANTÍA.

Para obtener información adicional del producto, visite el sitio web de Coway en

<http://www.cowaymega.com>

Para mayor asistencia, escriba a:

Coway USA, Inc. 4221 Wilshire Blvd., STE 210
Los Angeles, CA 90010

PROCEDIMIENTO DE RESOLUCIÓN DE DISPUTAS:

TODAS LAS DISPUTAS ENTRE USTED Y COWAY RESULTANTES O RELACIONADAS DE CUALQUIER MODO CON ESTA GARANTÍA O CON EL PRODUCTO SERÁN RESULTAS EXCLUSIVAMENTE MEDIANTE ARBITRAJE VINCULANTE Y NO EN UN TRIBUNAL DE LA JURISDICCIÓN GENERAL. ARBITRAJE VINCULANTE SIGNIFICA QUE USTED Y COWAY RENUNCIA AL DERECHO DE UN JUICIO CON JURADO Y A PARTICIPAR EN UNA ACCIÓN COLECTIVA.

Definiciones. A efectos de esta sección, las referencias a "Coway" quieren decir Coway USA, Inc., sus empresas principales, subsidiarias y afiliadas, y cada uno de sus oficiales, directores, empleados, agentes, beneficiarios, predecesores en interés, sucesores, asignados y proveedores; las referencias a "disputa" o "reclamación" incluyen cualquier disputa, reclamación o controversia de cualquier tipo (ya sean basadas en contrato, extracontractual, ley, reglamento, ordenanza, fraude, representación inadecuada o cualquier otra teoría legal o equitativa) derivada o relacionada en modo alguno con la venta, condición o desempeño del producto o esta Garantía limitada.

Aviso de disputa. En caso de que desee comenzar un arbitraje, deberá notificar primero a Coway con una antelación mínima de 30 días a iniciar el arbitraje enviando una carta a Coway a Coway USA, Inc., Attn: Legal Department- Arbitration, 4221 Wilshire Blvd., STE 210, Los Angeles, CA 90010.

Usted y Coway se comprometen a participar en discusiones de buena fe en un intento de resolver la reclamación de forma amigable. El aviso debe contener su nombre, dirección y número de teléfono, identificar el producto objeto de la reclamación, describir la naturaleza de la reclamación y el alivio que solicita. Si usted y Coway no pueden resolver la disputa en un plazo de 30 días, cualquiera de las partes puede proceder a presentar una reclamación de arbitraje.

Acuerdo de arbitraje vinculante y renuncia a

demandas colectivas. Si no fuera posible resolver la disputa durante el periodo de 30 días luego de enviar aviso por escrito a Coway, usted y Coway acuerdan resolver cualquier reclamación entre nosotros mediante arbitraje vinculante sobre una base individual, a menos que renuncie como se indica a continuación. Cualquiera disputa entre usted y Coway no podrán ser combinadas o consolidadas con una disputa que implique el producto o la reclamación de ninguna otra persona o entidad. Más específicamente, y sin limitación del presente, cualquier disputa entre usted y Coway no podrán proceder como parte de una acción colectiva, de clase o representación. En lugar de arbitraje, cualquiera de las partes puede presentar una acción individual como proceso monitorio, pero los procesos monitorios no pueden incluirse en una acción colectiva, de clase o representación.

Reglas y procedimientos de arbitraje.

Para iniciar el arbitraje de una reclamación, usted o Coway deben presentar una demanda por escrito de arbitraje. El arbitraje será administrado por la Asociación de Arbitraje de América ("AAA") y será realizado ante un único árbitro bajo las Reglas de Arbitraje de Consumidores de la AAA que estén en vigencia en el momento de ser iniciado el arbitraje (referidas como las "Reglas de la AAA") y bajo los procedimientos expuestos en esta sección. Las Reglas de la AAA están disponibles en línea en www.adr.org/consumer. Envíe una copia de su demanda de arbitraje por escrito, así como una copia de esta disposición, a la AAA según se describe en las Reglas de la AAA. También debe enviar una copia de su demanda por escrito a Coway a Coway USA, Inc., Attn: Legal Department- Arbitration, 4221 Wilshire Blvd., STE 210, Los Angeles, CA 90010. Si existe algún conflicto entre las Reglas de la AAA y las reglas expuestas en esta sección, las reglas expuestas en esta sección tendrán prevalencia. Esta disposición sobre arbitraje está gobernada por la Ley Federal de Arbitraje. Si el árbitro lo decide, se puede celebrar juicio en cualquier tribunal de la jurisdicción competente. Todos los asuntos deben ser decididos por el árbitro, excepto los relacionados con el alcance y la aplicabilidad de la disposición de arbitraje y la arbitrabilidad de la disputa, que serán decisión del tribunal. El árbitro está sometido a los términos de esta disposición.

Legislación aplicable. La legislación del estado en el que usted resida gobernará esta Garantía limitada y cualquier disputa que surja entre nosotros, salvo si dicha legislación reemplaza o es inconsistente con la legislación federal aplicable.

Gastos/costas. Si se impone en el arbitraje, Coway pagará los gastos y las costas de sus abogados siempre que sean razonables, considerando factores, incluyendo sin limitación, el importe de compra y el importe reclamado. Sin perjuicio de lo anterior, si la legislación aplicable permite conceder el pago de los gastos y costas de abogados razonables, un árbitro puede hacerlo de la misma forma que lo haría un tribunal. Si el árbitro comprueba que la sustancia de su reclamación o el alivio buscado en la demanda son triviales o exigidos por un propósito inadecuado (según se mide por los estándares expuestos en la Regla Federal de Procedimiento Civil 11(b)), y luego el pago de todas las costas del arbitraje estarán gobernadas por las Reglas de la AAA. En tal situación, usted se compromete a reembolsar a Coway todos los importes previamente desembolsados que usted esté obligado a pagar en virtud de las Reglas de la AAA.

Garantía limitada

Audiencias y ubicación. Si su reclamación es por 25 000 \$ o menos, puede elegir que el arbitraje se realice exclusivamente sobre la base de (1) documentos enviados al árbitro, (2) mediante audiencia telefónica, o (3) mediante una audiencia en persona según se establece en las Reglas de la AAA. Si su reclamación excede los 25 000 \$, el derecho a audiencia será determinado por las Reglas de la AAA. Todas las audiencias de arbitraje presenciales serán celebradas en una ubicación dentro del distrito judicial federal en el que usted reside, a menos que ambos acordemos otra jurisdicción o acordemos un arbitraje telefónico.

Renuncia. Puede renunciar a este procedimiento de resolución de disputas. Si renuncia, ni usted ni Coway pueden requerir al otro que participe en un proceso de arbitraje. Para renunciar, debe enviar una notificación a Coway con una antelación mínima de 30 días naturales a partir de la fecha de compra del comprador consumidor original del producto mediante una de las dos formas: (i) enviando un correo electrónico a info@cowaymega.com con la línea de asunto: "Arbitration Opt Out" o (ii) llamando al 1-800-285-0982. Debe incluir en el correo electrónico renuncia o brindar por teléfono: (a) su nombre y dirección; (b) la fecha en la que el producto fue comprado; (c) el nombre de modelo o el número de modelo del producto; y (d) el número de serie (el número de serie puede ser encontrado en el producto).

Solo puede renunciar al procedimiento de resolución de disputas de la forma descrita anteriormente (es decir, por teléfono o correo electrónico), ninguna otra forma de notificación será efectiva para renunciar a este procedimiento de resolución de disputas. Renunciar a este procedimiento de resolución de disputas no afectará a la cobertura de la Garantía limitada en modo alguno, y seguirá disfrutando de todos los beneficios de la Garantía limitada. Si conserva este producto y no renuncia, entonces usted acepta todos los términos y condiciones de la disposición de arbitraje descrita anteriormente.

NOTAS

NOTAS

NOTAS

002

1235998

coway
AIRMEGA

www.cowaymega.com

4221, Wilshire Blvd. #210,
Los Angeles, CA 90010
1-800-285-0982

Made in Korea